







Guía de los teléfonos IP 7961G/7961G-GE y 7941G/7941G-GE de Cisco Unified para Cisco Unified Communications Manager 6.0 (SCCP y SIP)

Sede central en América

Cisco Systems, Inc.
170 West Tasman Drive
San José, CA 95134-1706
EE. UU.
<http://www.cisco.com>
Tel.: +1 408 526-4000
+1 800 553 NETS (6387) (en los EE. UU.)
Fax: +1 408 527-0883

Tareas telefónicas comunes

Ver la ayuda en línea en el teléfono	Pulse  .
Realizar una llamada	Descuelgue antes o después de la marcación de un número.
Volver a marcar un número	Pulse Rellam . O bien, pulse el botón de navegación con el teléfono colgado para ver el registro de Llamadas realizadas.
Cambiar al auricular durante una llamada	Levante el auricular.
Cambiar al altavoz o a los auriculares durante una llamada	Pulse  o  , a continuación, cuelgue el auricular.
Silenciar el teléfono	Pulse  .
Utilizar los registros de llamadas	Pulse  para elegir un registro de llamadas. Para marcar, resalte una lista y descuelgue.
Editar un número	Pulse EditNúm , << o >>.
Poner una llamada en espera o reanudarla	Pulse Espera o Cont .
Transferir una llamada a un número nuevo	Pulse Transferir , introduzca el número y, a continuación, pulse de nuevo Transferir .
Realizar una llamada de intercomunicación	Pulse el botón de intercomunicación, introduzca un número, si fuera necesario, y hable tras oír el tono.
Iniciar una conferencia estándar (ad hoc)	Pulse más > Confr. , marque el número del participante y, a continuación, pulse de nuevo Confr .



Cisco, Cisco Systems, and the Cisco Systems logo are registered trademarks or trademarks of Cisco Systems, Inc. and/or its affiliates in the United States and certain other countries. All other trademarks mentioned in this document or Website are the property of their respective owners. The use of the word partner does not imply a partnership relationship between Cisco and any other company. (0610R)

© 2007 Cisco Systems, Inc. All rights reserved.

OL-13290-01



REFERENCIA RÁPIDA



Teléfonos IP 7961G/7961G-GE y 7941G/7941G-GE de Cisco Unified para Cisco Unified Communications Manager 6.0 (SCCP y SIP)

Definición de las teclas programadas

Iconos de la pantalla del teléfono

Iconos de botones

Tareas telefónicas comunes

Definición de las teclas programadas

Actual.	Actualizar contenido
Aparcar	Almacenar una llamada mediante Aparcar llamada
Atrás	Volver al tema anterior de la Ayuda
Borrar	Eliminar los registros o la configuración
Borrar	Restaurar la configuración predeterminada
Buscar	Buscar un listado de directorio
Cancel.	Cancelar una acción o salir de una pantalla sin aplicar los cambios
CaptGr	Responder a una llamada entrante de otro grupo
CaptOtr	Responder a una llamada entrante de un grupo asociado
Captur	Responder a una llamada de su grupo
Cerrar	Cerrar la ventana actual
Conectar (Sólo SCCP)	Conectar varias llamadas que ya se encuentran en una línea para crear una conferencia
Confr.	Iniciar una conferencia
Cont.	Recuperar una llamada en espera
Contestar	Contestar una llamada
Desviar	Desviar o redirigir una llamada a un sistema de mensajería de voz
Detalles (Sólo SCCP)	Abrir el registro de detalles de una multiconferencia en los registros de Llamadas perdidas y Llamadas recibidas
DsvInc	Activar/cancelar el desvío de llamadas
EditNúm	Editar un número de un registro de llamadas
Eliminar	Eliminar caracteres a la derecha del cursor al utilizar EditNúm
EliUltLI	Eliminar a la última persona que se ha agregado a la conferencia
Enlaces	Consultar temas de Ayuda relacionados

FinLlam.	Desconectar la llamada actual o la llamada de intercomunicación actual
Guardar	Guardar la configuración seleccionada
IntruCf	Conectarse a una llamada en una línea compartida y establecer una conferencia
Intrus.	Conectarse a una llamada en una línea compartida
ListCnf	Ver los participantes de la conferencia
MarcAbr	Marcar mediante un número del índice de marcación rápida
Marcar	Marcar un número de teléfono
más	Mostrar teclas programadas adicionales
MeetMe	Establecer una conferencia Meet-Me
ModoVid (Sólo SCCP)	Seleccionar un modo de visualización de vídeo
NoMlsta	Activar o desactivar No molestar (NoMlsta)
NvaLlam	Realizar una llamada nueva
Principal	Mostrar el menú principal de la Ayuda
QRT	Enviar problemas de llamada al administrador del sistema
Quitar	Eliminar a un participante de una conferencia
Rellam.	Volver a marcar el último número marcado
RetrLla	Recibir avisos cuando una extensión ocupada vuelva a estar disponible
Salir	Volver a la pantalla anterior
Selec	Seleccionar un elemento de menú o una llamada
Transferir	Transferir una llamada
TrsfDir (Sólo SCCP)	Transferir dos llamadas entre sí
<<	Eliminar caracteres introducidos
>>	Pasar de un carácter introducido a otro

Iconos de la pantalla del teléfono

Estado de línea y de llamada

	Desvío de llamadas activado
	Llamada en espera
	Llamada conectada
	Llamada entrante
	Descolgado
	Colgado
	Línea compartida en uso
	Mensaje en espera
	Llamada autenticada
	Llamada cifrada
	Línea ocupada en marcación rápida, registro de llamadas o listado de directorio (función BLF)
	Línea inactiva en marcación rápida, registro de llamadas o listado de directorio (función BLF)
	Marcación rápida, registro de llamadas o listado de directorio (estado de línea desconocido)
	Línea en modo No molestar (función BLF)
	Línea de intercomunicación inactiva
	Llamada de intercomunicación unidireccional
	Llamada de intercomunicación bidireccional
Modo de sonido o vídeo	
	Auricular en uso

	Auriculares en uso
	Teléfono de altavoz en uso
	Vídeo activado (sólo SCCP)
Acceso a funciones	
	Función asignada al botón
	Movilidad asignada al botón
	Espera asignada al botón
	Conferencia asignada al botón
	Transferencia asignada al botón
	URL de servicio telefónico asignada al botón
	Entrada de URL en un registro de llamadas que está preparada para editarse (Sólo SIP)
	Opción seleccionada
	Función activada

Iconos de botones

	Mensajes
	Servicios
	Ayuda
	Directorios
	Configuración
	Volumen
	Altavoz
	Silencio
	Auriculares

Contenido

Introducción 1

Utilización de esta guía 1

Búsqueda de información adicional 2

Información sobre seguridad y rendimiento 2

Descripción general de la seguridad de productos de Cisco 3

Funciones de accesibilidad 3

Conexión del teléfono 4

Descripción general del teléfono 7

Descripción de los botones y del hardware 7

Descripción de líneas y llamadas 11

 Descripción de los iconos de línea y de llamada 11

Descripción de las funciones de la pantalla del teléfono 13

 Limpieza de la pantalla del teléfono 14

Descripción de los menús y los botones de funciones 14

 Acceso al sistema de ayuda del teléfono 14

Descripción de la disponibilidad de funciones 15

Descripción comparativa de SIP y SCCP 16

Manejo básico de llamadas 17

Realización de llamadas: Opciones básicas 17

Realización de llamadas: Opciones adicionales 18

Respuesta a llamadas 20

Finalización de llamadas 22

Utilización de Espera y Cont. 22

Utilización de Silencio 23

Alternancia entre varias llamadas 24

Cambio de una llamada en curso a otro teléfono	24
Visualización de varias llamadas	25
Transferencia de llamadas	25
Envío de una llamada a un sistema de mensajes de voz	26
Desvío de todas las llamadas a otro número	27
Utilización de la función No molestar	28
Realización de conferencias	29
Descripción de los tipos de conferencias	29
Inicio de una conferencia estándar y participación en ella	30
Inicio de una conferencia Meet-Me o participación en ella	32
Realización o recepción de llamadas de intercomunicación	33
Manejo avanzado de llamadas	35
Marcación rápida	35
Contestación de llamadas redirigidas en el teléfono	36
Almacenamiento y recuperación de llamadas aparcadas	37
Desconexión de los grupos de salto	39
Utilización de una línea compartida	39
Descripción de líneas compartidas	39
Conexión a una llamada de una línea compartida	40
Cómo evitar que otras personas vean o entren en una llamada de una línea compartida	41
Utilización de BLF para determinar el estado de línea	42
Realización y recepción de llamadas seguras	43
Seguimiento de llamadas sospechosas	43
Concesión de prioridad a las llamadas importantes	44
Utilización de la Extensión móvil de Cisco	46
Manejo de llamadas de negocios mediante un único número de teléfono	46
Utilización del auricular, los auriculares y el teléfono de altavoz	49
Adquisición de los auriculares	50
Utilización de la función de contestación automática	50

Cambio de las opciones del teléfono 52

Personalización de timbres e indicadores de mensajes 52

Personalización de la pantalla del teléfono 53

Utilización de los registros de llamadas y directorios 54

Utilización de los registros de llamadas 54

Marcación de directorio 56

Utilización de directorios corporativos en el teléfono 57

Utilización del directorio personal en el teléfono 58

Acceso a los mensajes de voz 61

Utilización de las páginas Web Opciones de usuario 62

Acceso a las páginas Web Opciones de usuario 62

Configuración de funciones y servicios en Internet 63

Utilización del Directorio personal en Internet 63

Utilización de la Libreta personal de direcciones en Internet 63

Configuración de Marcaciones instantáneas en Internet 64

Utilización de la herramienta de sincronización de la libreta de direcciones 65

Configuración de Marcaciones rápidas en Internet 65

Configuración de Servicios del teléfono en Internet 66

Control de la Configuración de usuario en Internet 68

Control de la Configuración de línea en Internet 68

Utilización de Cisco WebDialer 70

Configuración de teléfonos y listas de acceso para la conexión móvil 72

Descripción de las opciones de configuración adicionales 75

Solución de problemas del teléfono 78

Solución de problemas generales 78

Visualización de datos de administración telefónica 79

Uso de la Herramienta de generación de informes de calidad 79

Términos de la garantía del hardware de Cisco limitada a un año 80

Índice 82

Introducción

Utilización de esta guía

Esta guía ofrece una descripción general de las funciones disponibles en el teléfono. Puede leerla en su totalidad si desea conocer a fondo las prestaciones del teléfono, o bien leer la tabla que aparece a continuación para saber cómo dirigirse a los apartados de consulta más frecuente.

Si desea...	Entonces...
Explorar el teléfono por cuenta propia	Pulse  en el teléfono cuando necesite ayuda.
Examinar la información sobre cuestiones de seguridad	Consulte Información sobre seguridad y rendimiento , página 2.
Conectar el teléfono	Consulte Conexión del teléfono , página 4.
Utilizar el teléfono una vez instalado	Comience por Descripción general del teléfono , página 7.
Descubrir el significado de las luces de los botones	Consulte Descripción de los botones y del hardware , página 7.
Conocer la pantalla	Consulte Descripción de líneas y llamadas , página 11.
Realizar llamadas	Consulte Realización de llamadas: Opciones básicas , página 17.
Poner llamadas en espera	Consulte Utilización de Espera y Cont. , página 22.
Silenciar llamadas	Consulte Utilización de Silencio , página 23.
Transferir llamadas	Consulte Transferencia de llamadas , página 25.
Realizar conferencias	Consulte Realización de conferencias , página 29.
Configurar la marcación rápida	Consulte Marcación rápida , página 35.
Compartir un número de teléfono	Consulte Utilización de una línea compartida , página 39.
Utilizar el teléfono como altavoz	Consulte Utilización del auricular, los auriculares y el teléfono de altavoz , página 49.
Cambiar el volumen del timbre o el tono	Consulte Cambio de las opciones del teléfono , página 52.
Ver las llamadas perdidas	Consulte Utilización de los registros de llamadas y directorios , página 54.

Si desea...	Entonces...
Escuchar los mensajes de voz	Consulte Acceso a los mensajes de voz, página 61 .
Consultar las definiciones de las teclas programadas y de los iconos	Consulte la tarjeta Referencia rápida que se encuentra al principio de la guía.

Búsqueda de información adicional

Puede obtener acceso a la documentación más actualizada del teléfono IP de Cisco Unified en la Web, en la siguiente dirección URL:

http://www.cisco.com/en/US/products/hw/phones/ps379/tsd_products_support_series_home.html

Puede acceder al sitio Web de Cisco en esta dirección:

<http://www.cisco.com/>

Es posible acceder a los sitios Web internacionales de Cisco desde esta dirección:

http://www.cisco.com/public/countries_languages.shtml

Información sobre seguridad y rendimiento

Consulte estas secciones para obtener información acerca del impacto de las interrupciones del suministro eléctrico y la influencia de otros dispositivos en el teléfono IP de Cisco Unified.

Interrupción del suministro eléctrico

El acceso a los servicios de emergencia mediante el teléfono depende de la conexión de alimentación del teléfono. En caso de que se produzca una interrupción del suministro eléctrico, no será posible llamar a los servicios de emergencia hasta que no se restablezca el suministro eléctrico. En caso de fallo o interrupción del suministro eléctrico, puede que sea necesario restablecer o volver a configurar el equipo antes de utilizar la marcación al servicio de emergencia.

Utilización de dispositivos externos

La siguiente información se refiere a la utilización de dispositivos externos con el teléfono IP de Cisco Unified:

Cisco recomienda utilizar dispositivos externos (como auriculares) de buena calidad que estén protegidos frente a señales de radiofrecuencia (RF) o audiofrecuencia (AF) no deseadas.

Dependiendo de la calidad de estos dispositivos y de su cercanía a otros, como teléfonos móviles o radios bidireccionales, es posible que se produzcan ruidos no deseados. En ese caso, Cisco aconseja llevar a cabo una o varias de las acciones siguientes:

- Aleje el dispositivo externo de la fuente emisora de señales de radio o audiofrecuencia.
- Aparte los cables del dispositivo externo de la fuente emisora de señales de radio o audiofrecuencia.
- Utilice cables apantallados para el dispositivo externo, o bien cables con conector y blindaje más adecuados.
- Reduzca la longitud del cable del dispositivo externo.
- Aplique ferritas u otros dispositivos similares en los cables del dispositivo externo.

Cisco no puede garantizar el rendimiento del sistema, ya que no controla la calidad de los dispositivos externos, cables o conectores de otros fabricantes. El sistema funcionará correctamente si se conectan dispositivos adecuados mediante cables y conectores de buena calidad.



Precaución En países pertenecientes a la Unión Europea, utilice únicamente altavoces, micrófonos o auriculares externos que cumplan con la Directiva EMC [89/336/EC].

Descripción general de la seguridad de productos de Cisco

This product contains cryptographic features and is subject to United States and local country laws governing import, export, transfer and use. Delivery of Cisco cryptographic products does not imply third-party authority to import, export, distribute or use encryption. Importers, exporters, distributors and users are responsible for compliance with U.S. and local country laws. By using this product you agree to comply with applicable laws and regulations. If you are unable to comply with U.S. and local laws, return this product immediately.

A summary of U.S. laws governing Cisco cryptographic products may be found at: <http://www.cisco.com/wwl/export/crypto/tool/stqrg.html>. If you require further assistance please contact us by sending email to export@cisco.com.

Funciones de accesibilidad

Existe una lista de funciones de accesibilidad disponible a petición del usuario.

Conexión del teléfono

Es posible que el administrador del sistema conecte el teléfono IP de Cisco Unified nuevo a la red corporativa de telefonía IP. Si no es así, consulte los gráficos y la tabla que encontrará a continuación para conectar el teléfono.

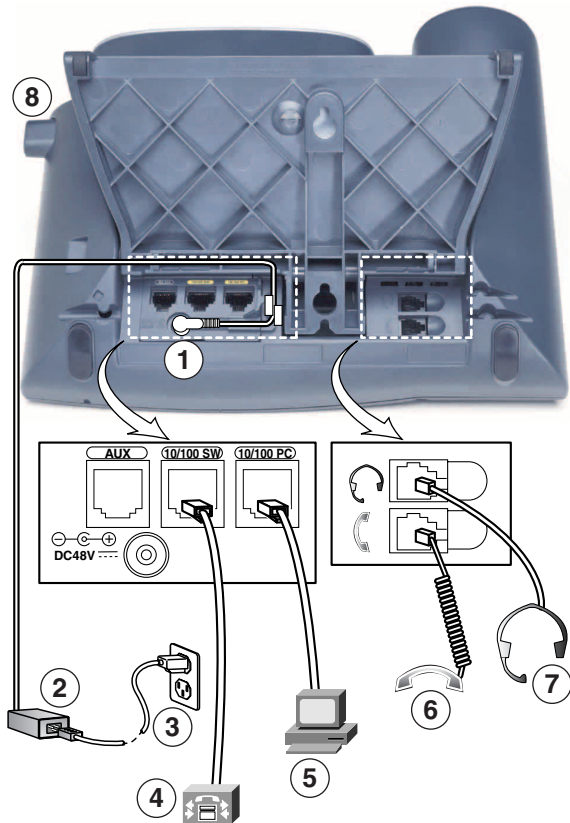

113656

1	Puerto del adaptador de CC (CC 48V)	5	Puerto de acceso (10/100 ¹ PC)
2	Fuente de alimentación CA-CC	6	Puerto del auricular
3	Cable de alimentación de CA	7	Puerto de los auriculares
4	Puerto de red (10/100 ¹ SW)	8	Botón del soporte base

1. En el teléfono debe aparecer 10/100/1000.

Ajuste del soporte base

Para cambiar el ángulo de la base del teléfono, ajuste el soporte base mediante el botón correspondiente.

Ajuste del soporte del auricular

Cisco recomienda ajustar el soporte del auricular, en especial al montar los teléfonos en la pared, ya que esta medida asegurará que el auricular no se salga. Para obtener más instrucciones, consulte la tabla que aparece a continuación.

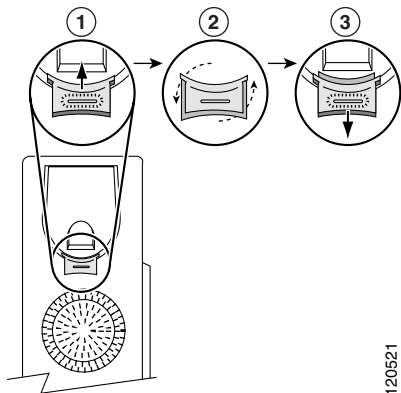

1	Deje a un lado el auricular y tire de la lengüeta cuadrada de plástico del soporte del auricular.
2	Gire la lengüeta 180 grados.
3	Deslice de nuevo la lengüeta dentro del soporte del auricular. Una prolongación sobresale de la parte superior de la lengüeta. Vuelva a colocar el auricular en el soporte.

Registro mediante TAPS

Una vez que haya conectado el teléfono a la red, el administrador del sistema puede solicitarle que registre automáticamente el teléfono mediante TAPS (herramienta para la asistencia de teléfonos registrados automáticamente). TAPS se puede utilizar en un teléfono nuevo o para sustituir un teléfono existente.

Para registrar mediante TAPS, levante el auricular, marque la extensión TAPS que le haya proporcionado el administrador del sistema y siga las instrucciones de voz. Es posible que tenga que introducir la extensión completa, incluido el prefijo. Cuando el teléfono muestre un mensaje de confirmación, cuelgue. El teléfono se reiniciará.

Información acerca de los auriculares

Para utilizar auriculares, conéctelos al puerto correspondiente situado en la parte posterior del teléfono.

Aunque Cisco Systems realiza pruebas internas a auriculares de terceros para utilizarlos con los teléfonos IP de Cisco Unified, Cisco no certifica ni garantiza asistencia para productos de proveedores de auricular o auriculares. Debido a las incoherencias inherentes al entorno y al hardware en las ubicaciones donde se utilizan los teléfonos IP de Cisco Unified, no existe una única solución que sea la mejor para todos los entornos. Cisco recomienda que los clientes realicen pruebas para decidir qué auriculares funcionan mejor en su entorno antes de instalar un gran número de unidades en la red.

En algunos casos, la mecánica o electrónica de diferentes auriculares puede provocar que las personas que utilizan un dispositivo de forma remota oigan un eco de su propia voz cuando hablen con los usuarios de teléfonos IP de Cisco Unified.

Cisco Systems recomienda el uso de dispositivos externos de buena calidad, como auriculares con protección contra interferencias de señales de radiofrecuencia (RF) o audiofrecuencia (AF) no deseadas. Según la calidad de dichos dispositivos y la proximidad a otros, como teléfonos móviles o radios bidireccionales, es probable que todavía se creen interferencias. Consulte [Utilización de dispositivos externos, página 2](#) para obtener más información.

La razón principal por la que unos determinados auriculares serían inadecuados para el teléfono IP de Cisco Unified es la posibilidad de que aparezca un zumbido audible. Este zumbido puede ser audible sólo para la persona que utiliza el dispositivo de forma remota o tanto para ésta como para el usuario del teléfono IP de Cisco Unified. La posibilidad de aparición de zumbidos o pitidos puede deberse a una serie de fuentes externas, como, por ejemplo, luces eléctricas, proximidad de motores eléctricos o monitores de PC de gran tamaño. En algunos casos, es posible reducir o eliminar el zumbido que oye un usuario con un transformador estabilizado o un inyector de resonancia.

Calidad de sonido subjetiva

Aparte de las prestaciones físicas, mecánicas y técnicas, el sonido de los auriculares tiene que ser bueno para el usuario y para la persona que se encuentre en el otro extremo. El sonido es subjetivo y Cisco no puede garantizar el rendimiento de ningún auricular o auriculares; sin embargo, algunos de los que pueden encontrarse en los sitios Web indicados a continuación han demostrado un buen funcionamiento en los teléfonos IP de Cisco Unified.

Sin embargo, sigue siendo responsabilidad del cliente comprobar este equipo en su propio entorno para determinar si experimenta un rendimiento adecuado.

Para obtener más información acerca de los auriculares, consulte la página:

<http://www.vxicorp.com/cisco>

<http://www.plantronics.com>

<http://www.jabra.com>

Descripción general del teléfono

Los teléfonos IP 7961G y 7961G-GE (versión con gigabit Ethernet), así como 7941G y 7941G-GE (versión con gigabit Ethernet) de Cisco Unified son dispositivos funcionalmente completos que ofrecen comunicación por voz a través de la misma red de datos que emplea su equipo. Esto le permite realizar y recibir llamadas de voz, poner llamadas en espera, transferir llamadas, realizar conferencias, etc.

Los modelos de teléfono IP 7961G-GE y 7941G-GE con gigabit Ethernet de Cisco Unified ofrecen los avances y la tecnología más actuales en telefonía VoIP con Gigabit Ethernet, lo que proporciona rendimiento gigabit a su escritorio.

Además de las funciones básicas de manejo de llamadas, el teléfono puede proporcionar funciones con una productividad ampliada que aumentan las capacidades de manejo de llamadas.

Dependiendo de su configuración, el teléfono es compatible con lo siguiente:

- Acceso a los datos de red, aplicaciones XML y servicios basados en la Web.
- Personalización en línea de las funciones y servicios de llamadas desde las páginas Web Opciones de usuario.
- Un extenso sistema de ayuda en línea que muestra información en la pantalla del teléfono.

Descripción de los botones y del hardware

Los gráficos y la tabla que aparecen a continuación pueden servirle para identificar los botones y el hardware del teléfono.

Teléfono IP 7961G y 7961G-GE de Cisco Unified



















137503

Teléfono IP 7941G y 7941G-GE de Cisco Unified



137504

	Elemento	Descripción	Para obtener más información, consulte...
1	Botones programables 	<p>En función de la configuración, los botones programables proporcionan acceso a:</p> <ul style="list-style-type: none"> • Líneas de teléfono (botones de línea) y líneas de intercomunicación • Números de marcación rápida (botones de marcación rápida, incluida la función de marcación rápida BLF) • Servicios basados en la Web (por ejemplo, el botón Libreta personal de direcciones) • Funciones de llamadas (por ejemplo, un botón de privacidad, espera o transferencia) <p>Los botones se iluminan para indicar los estados siguientes:</p> <ul style="list-style-type: none">  Verde, fijo: Llamada activa o llamada de intercomunicación bidireccional  Verde, intermitente: Llamada en espera  Ámbar, fijo: Uso de función Privacidad, llamada de intercomunicación unidireccional, función NoMlsta activada o sesión iniciada en Grupo de salto  Ámbar, intermitente: Llamada entrante o llamada revertida  Rojo, fijo: Línea remota en uso (línea compartida, estado de BLF o llamada de conexión móvil activa) 	<ul style="list-style-type: none"> • Descripción de líneas y llamadas, página 11 • Manejo básico de llamadas, página 17 • Marcación rápida, página 35 • Utilización de una línea compartida, página 39 • Utilización de BLF para determinar el estado de línea, página 42 • Realización o recepción de llamadas de intercomunicación, página 33
2	Pantalla del teléfono	Muestra funciones de las llamadas.	Descripción de líneas y llamadas, página 11
3	Botón del soporte base	Permite ajustar el ángulo de la base del teléfono.	Ajuste del soporte base, página 5

	Elemento	Descripción	Para obtener más información, consulte...
4	Botón de mensajes 	Marca de forma automática el número de su servicio de mensajes de voz (varía dependiendo del servicio).	Acceso a los mensajes de voz, página 61
5	Botón de directorios 	Abre y cierra el menú Directorios. Utilícelo para acceder a los registros y a los directorios de llamadas.	Utilización de los registros de llamadas, página 54
6	Botón de ayuda 	Activa el menú Ayuda.	Acceso al sistema de ayuda del teléfono, página 14
7	Botón de configuración 	Abre y cierra el menú Configuración. Utilícelo para controlar el contraste de la pantalla del teléfono y los sonidos del timbre.	Cambio de las opciones del teléfono, página 52
8	Botón de servicios 	Abre y cierra el menú Servicios.	Utilización de las páginas Web Opciones de usuario, página 62
9	Botón de volumen 	Controla el volumen del auricular, de los auriculares y del teléfono de altavoz (descolgado), así como el volumen del timbre (colgado).	Utilización del auricular, los auriculares y el teléfono de altavoz, página 49
10	Botón de altavoz 	Activa o desactiva el teléfono de altavoz. Cuando el teléfono de altavoz está activado, el botón está encendido.	Utilización del auricular, los auriculares y el teléfono de altavoz, página 49
11	Botón de silencio 	Activa o desactiva el micrófono. Cuando el micrófono está silenciado, el botón está encendido.	Utilización de Silencio, página 23
12	Botón de auriculares 	Activa o desactiva los auriculares. Cuando los auriculares están activados, el botón está encendido.	Utilización del auricular, los auriculares y el teléfono de altavoz, página 49
13	Botón de navegación 	Permite desplazarse por los menús y resaltar elementos. Cuando el teléfono está colgado, muestra números de teléfono del registro Llamadas realizadas.	Utilización de los registros de llamadas, página 54

	Elemento	Descripción	Para obtener más información, consulte...
14	Teclado	Permite marcar números, introducir letras y elegir elementos de menú.	Manejo básico de llamadas, página 17
15	Botones de teclas programadas 	Cada uno activa una opción de tecla programada (que aparece en la pantalla del teléfono).	Descripción de líneas y llamadas, página 11
16	Banda luminosa del auricular	Indica llamadas entrantes o mensajes de voz nuevos.	Acceso a los mensajes de voz, página 61

Descripción de líneas y llamadas





Para evitar confusiones entre los conceptos de líneas y llamadas, consulte las descripciones siguientes:











Líneas: Cada una corresponde a un número de directorio o número de intercomunicación que otros pueden emplear para llamarle. El teléfono IP 7961G/7961G-GE de Cisco Unified admite de una a seis líneas, y el teléfono IP 7941G/7941G-GE de Cisco Unified admite una o dos líneas, según la configuración. Si desea saber el número de líneas disponibles en su teléfono, fíjese en el lateral derecho de la pantalla. Dispondrá de tantas líneas como números de directorio e iconos de líneas de teléfono: .

Llamadas: Cada línea admite varias llamadas. De forma predeterminada, el teléfono admite cuatro llamadas conectadas por línea, pero el administrador del sistema puede ajustar este número según sus necesidades. Sólo puede estar activa una llamada en cada momento; las llamadas restantes se pondrán en espera automáticamente.

Descripción de los iconos de línea y de llamada

El teléfono muestra iconos para que le ayuden a determinar el estado de línea y de llamada.



Icono	Estado de línea o de llamada	Descripción
	Línea colgada	No hay actividad de llamadas en esta línea.
	Línea descolgada	Está marcando un número o está sonando una llamada saliente.
	Llamada conectada	En este momento, está conectado con el otro participante.
	Llamada entrante	Suena una llamada entrante en una de sus líneas.
	Llamada en espera	Ha puesto la llamada en espera. Consulte Utilización de Espera y Cont., página 22.

Icono	Estado de línea o de llamada	Descripción
	Utilización remota	Otro teléfono que comparte la línea tiene una llamada conectada. Consulte Utilización de una línea compartida, página 39 para obtener información más detallada.
	Recuperación de llamada	Una llamada en espera está sonando de nuevo en su teléfono. Consulte Utilización de Espera y Cont., página 22 .
	Llamada autenticada	Consulte Realización y recepción de llamadas seguras, página 43 .
	Llamada cifrada	Consulte Realización y recepción de llamadas seguras, página 43 .
	Línea inactiva (BLF)	Consulte Utilización de BLF para determinar el estado de línea, página 42 .
	Línea ocupada (BLF)	Consulte Utilización de BLF para determinar el estado de línea, página 42 .
	Línea en modo No molestar (BLF)	Consulte Utilización de BLF para determinar el estado de línea, página 42 .
	Línea de intercomunicación inactiva	La línea de intercomunicación no se está utilizando. Consulte Realización o recepción de llamadas de intercomunicación, página 33 .
	Llamada de intercomunicación unidireccional	La línea de intercomunicación está enviando o recibiendo sonido unidireccional. Consulte Realización o recepción de llamadas de intercomunicación, página 33 .
	Llamada de intercomunicación bidireccional	El destinatario ha empleado la línea de intercomunicación para activar el sonido bidireccional con quien ha realizado la llamada. Consulte Realización o recepción de llamadas de intercomunicación, página 33 .

Descripción de las funciones de la pantalla del teléfono

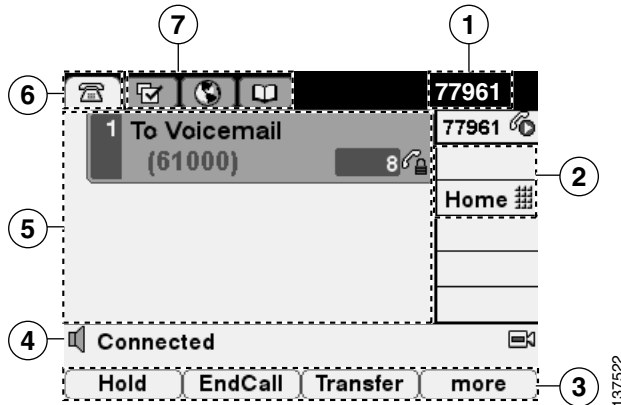
Éste es el aspecto que podría tener la pantalla del teléfono con llamadas activas y varios menús de función abiertos:







1	Línea principal del teléfono	Muestra el número de teléfono (número de directorio) de la línea principal de su teléfono. Cuando hay varias fichas de funciones abiertas, el número de teléfono y la fecha y la hora se alternan para aparecer en esta área.
2	Indicadores de botones programables	Los botones programables  pueden servir como botones de líneas del teléfono, botones de intercomunicación, botones de marcación rápida, así como botones de servicios o botones de funciones del teléfono. Los iconos y las etiquetas indican la forma en la que están configurados estos botones. Para obtener una referencia de los iconos, consulte “Iconos de la pantalla del teléfono” en la tarjeta Referencia rápida que se encuentra al principio de la guía.
3	Etiquetas de teclas programadas	Cada una muestra la función de una tecla programada. Para activar una tecla programada, pulse el botón  .
4	Línea de estado	Muestra iconos del modo de sonido, información de estado y avisos.
5	Área de actividad de llamadas	Muestra las llamadas actuales de la línea resaltada (vista estándar), incluida la identificación de la persona que llama, así como la duración y el estado de la llamada. Consulte Descripción de líneas y llamadas, página 11 y Visualización de varias llamadas, página 25 .
6	Ficha de teléfono	Indica la actividad de las llamadas. Pulse esta ficha para volver al área de actividad de las llamadas, si fuera necesario.
7	Fichas de funciones	Cada una indica un menú de funciones abierto. Consulte Descripción de los menús y los botones de funciones, página 14 .

Limpieza de la pantalla del teléfono

Utilice sólo un paño suave y seco para limpiar la pantalla del teléfono. No emplee líquidos o detergentes en el teléfono, ya que pueden dañar los componentes y provocar fallos.







Descripción de los menús y los botones de funciones

Pulse un botón de función para abrir o cerrar un menú de función.

Si desea...	Entonces...
Abrir o cerrar un menú de función	Pulse un botón de función:  Mensajes  Servicios  Directorios  Configuración  Ayuda
Desplazarse por una lista o menú	Pulse el botón de navegación .
Retroceder un nivel en un menú de función	Pulse Salir . Al pulsar Salir desde el nivel superior de un menú, se cierra el menú.
Alternar entre los menús de funciones abiertos	Pulse una ficha de función. Cada menú de función tiene una ficha correspondiente. La ficha está visible cuando el menú de función está abierto.

Acceso al sistema de ayuda del teléfono

El teléfono proporciona un sistema de ayuda en línea muy completo. Los temas de la ayuda se muestran en la pantalla del teléfono.



Si desea...	Entonces...
Ver el menú principal	Pulse  en el teléfono y espere unos segundos a que aparezca el menú. Los temas del menú principal incluyen: <ul style="list-style-type: none"> • Acerca del teléfono IP de Cisco Unified: Detalles del teléfono • ¿Cómo puedo...?: Procedimientos para realizar tareas comunes del teléfono • Funciones de llamadas: Descripciones y procedimientos de las funciones de llamadas • Ayuda: Sugerencias sobre el uso y el acceso a la Ayuda
Aprender a utilizar un botón o una tecla programada	Pulse  , inmediatamente después, pulse un botón o una tecla programada.
Saber más sobre un elemento de menú	Pulse  ,  o  para mostrar un menú de función. Resalte un elemento de menú y pulse  dos veces seguidas.
Obtener asistencia sobre el uso de la ayuda	Pulse  dos veces seguidas. Seleccione el tema de la ayuda que necesita.



Descripción de la disponibilidad de funciones

Según la configuración del sistema telefónico, es posible que algunas de las funciones que se incluyen en esta guía no estén disponibles o funcionen de forma diferente en su dispositivo. Póngase en contacto con el departamento de asistencia o con el administrador del sistema para obtener información sobre el funcionamiento o la disponibilidad de las funciones.

Puede acceder a numerosas funciones mediante las teclas programadas o los botones de línea. Puede configurar algunas funciones, pero es el administrador del sistema quien controla la mayor parte.

A continuación, se muestran detalles sobre el uso de teclas programadas y botones de línea para acceder a las funciones:

Función	Tecla programada	Icono y etiqueta del botón de línea
Retrollamada	RetrLla	RetrLla 
Desvío de llamadas	DsvInc	Desviar todas 
Aparcar llamada	Aparcar	Aparcar 
Captura de llamada	Captur	Captur 
Conferencia	Confr.	Conferencia 

Función	Tecla programada	Icono y etiqueta del botón de línea
Lista de conf.	ListCnf	Lista de conf. ▶
No molestar	NoMlsta	No molestar <input type="radio"/> o No molestar <input checked="" type="radio"/>
FinLlam.	FinLlam.	FinLlam. ▶
Captura de llamadas de grupo	CaptGr	Captura de llamadas de grupo ▶
Espera	Espera	Espera <input type="radio"/>
Grupo de salto	RegGrupo	Grupo de salto <input type="radio"/> o Grupo de salto <input checked="" type="radio"/>
Identificación de llamadas maliciosas	IdLlMali	Identificación de llamadas maliciosas ▶
Conferencias Meet-Me	MeetMe	MeetMe ▶
Movilidad	Movilidad	Movilidad 
NvaLlam	NvaLlam	NvaLlam ▶
Captura de otra	CaptOtr	Captura de otra ▶
Herramienta de generación de informes de calidad	QRT	Herramienta de generación de informes de calidad ▶
Rellam.	Rellam.	Rellam. ▶
Eliminar al último participante de la conferencia	EliUltLl	Eliminar al último participante de la conferencia ▶
Transferir	Transferir	Transferir 
Comando de modo de vídeo	ModoVid	Vídeo ▶

Descripción comparativa de SIP y SCCP

Es posible configurar el teléfono para que funcione con uno de los dos protocolos de señalización siguientes: SIP (Protocolo de inicio de sesión) o SCCP (Protocolo de control de llamadas Skinny). El administrador del sistema es quien determina la configuración.





Las funciones de llamada pueden variar dependiendo del protocolo. En esta guía, se indican las funciones que son específicas del protocolo. Para saber el protocolo que está utilizando el teléfono, puede preguntárselo al administrador del sistema, o bien seleccionar  > **Información de modelo** > **Protocolo control de llamadas** en el teléfono.

Manejo básico de llamadas



Puede realizar tareas básicas de manejo de llamadas mediante una amplia gama de funciones y servicios. La disponibilidad de las funciones puede variar. Para obtener más información, consulte al administrador del sistema.

Realización de llamadas: Opciones básicas

A continuación, se detallan algunos métodos sencillos para realizar llamadas en el teléfono IP de Cisco Unified.



Si desea...	Entonces...	Para obtener más información, consulte...
Realizar una llamada mediante el auricular	Levante el auricular y marque un número.	Descripción general del teléfono, página 7
Realizar una llamada mediante el teléfono de altavoz	Pulse  y marque un número.	Utilización del auricular, los auriculares y el teléfono de altavoz, página 49
Realizar una llamada mediante auriculares	Pulse  y marque un número. O bien, si  está encendido, pulse NvaLlam e introduzca un número.	Utilización del auricular, los auriculares y el teléfono de altavoz, página 49
Volver a marcar un número	Pulse Rellam. para marcar el último número o pulse el botón de navegación (con el teléfono inactivo) para consultar las Llamadas realizadas.	Utilización de los registros de llamadas, página 54
Realizar una llamada cuando hay otra llamada activa (mediante la misma línea)	<ol style="list-style-type: none"> 1. Pulse Espera. 2. Pulse NvaLlam. 3. Introduzca un número. 	Utilización de Espera y Cont., página 22
Marcar desde un registro de llamadas	<ol style="list-style-type: none"> 1. Seleccione  > Llamadas perdidas, Llamadas recibidas, o Llamadas realizadas. 2. Seleccione la lista deseada o desplácese hasta ella y descuelgue. 	Utilización de los registros de llamadas, página 54

Sugerencias

- Puede marcar con el teléfono colgado, sin un tono de marcado (marcación previa). Para la marcación previa, introduzca un número y, a continuación, descuelgue el teléfono levantando el auricular o pulsando **Marcar**,  o .
- Cuando realiza la marcación previa, el teléfono intenta anticiparse al número que está marcando mostrando los números que coinciden (si los hay) del registro de Llamadas realizadas. Esto se denomina marcación automática. Para llamar a un número que ha aparecido mediante la marcación automática, pulse el número o desplácese hasta él y descuelgue el teléfono.
- Si se equivoca al marcar, pulse << para borrar dígitos.
- Si los participantes de una llamada oyen un pitido, es posible que la llamada esté siendo controlada o grabada. Solicite más información al administrador del sistema.

Realización de llamadas: Opciones adicionales

Puede realizar llamadas mediante funciones y servicios especiales que pueden estar disponibles en su teléfono. Para obtener más información sobre estas opciones adicionales, consulte al administrador del sistema.

Si desea...	Entonces...	Para obtener más información, consulte...
Realizar una llamada mientras hay otra activa (mediante una línea diferente)	<ol style="list-style-type: none">1. Pulse  para acceder a la nueva línea. La primera llamada queda en espera de forma automática.2. Introduzca un número.	Utilización de Espera y Cont., página 22
Marcar un número con marcación rápida	Realice una de las acciones siguientes: <ul style="list-style-type: none">• Pulse  (un botón de marcación rápida).• Utilice la función Marcación abreviada.• Utilice la función Marcación instantánea.	Marcación rápida, página 35
Marcar desde un directorio corporativo en el teléfono	<ol style="list-style-type: none">1. Seleccione  > Directorio corporativo (el nombre exacto puede variar).2. Introduzca un nombre y pulse Buscar.3. Resalte un listado y descuelgue.	Utilización de los registros de llamadas, página 54

Si desea...	Entonces...	Para obtener más información, consulte...
<p>Marcar desde un directorio corporativo del equipo mediante Cisco WebDialer</p>	<ol style="list-style-type: none"> 1. Inicie un explorador Web y diríjase a un directorio corporativo que tenga WebDialer activado. 2. Haga clic en el número al que desee llamar. 	<p>Utilización de Cisco WebDialer, página 71</p>
<p>Utilizar la retrollamada de Cisco para recibir un aviso cuando una extensión ocupada o que estaba llamando esté disponible</p>	<ol style="list-style-type: none"> 1. Pulse RetrLLa cuando escuche el tono de ocupado o de llamada. 2. Cuelgue. El teléfono le avisará cuando la línea esté libre. 3. Vuelva a realizar la llamada. 	<p>Al administrador del sistema.</p>
<p>Ver si una línea asociada a una marcación rápida, un registro de llamadas o un listado de directorio está ocupado antes de realizar una llamada a esa línea</p>	<p>Mire los indicadores del Campo de indicador luminoso de ocupación.</p>	<p>Utilización de BLF para determinar el estado de línea, página 42</p>
<p>Realizar una llamada de prioridad (precedencia) (sólo para teléfonos SCCP)</p>	<p>Introduzca el número de acceso de MLPP y, a continuación, el número de teléfono.</p>	<p>Concesión de prioridad a las llamadas importantes, página 44</p>
<p>Marcar desde una entrada de la Libreta personal de direcciones (PAB)</p>	<ol style="list-style-type: none"> 1. Seleccione  > Directorio personal para iniciar sesión. 2. Seleccione Libreta personal de direcciones y busque un listado. 	<p>Utilización del directorio personal en el teléfono, página 58</p>
<p>Realizar una llamada mediante un código de seguimiento o de cuenta (Sólo para teléfonos SCCP.)</p>	<ol style="list-style-type: none"> 1. Marque un número. 2. Cuando suene el tono, introduzca un código de cliente (CMC) o un código de autorización forzoso (FAC). 	<p>Al administrador del sistema.</p>
<p>Realizar una llamada mediante el perfil de la Extensión móvil de Cisco</p>	<p>Inicie sesión en el servicio Extensión móvil de Cisco de un teléfono.</p>	<p>Utilización de la Extensión móvil de Cisco, página 46</p>

Si desea...	Entonces...	Para obtener más información, consulte...
Realizar una llamada desde un teléfono móvil mediante el acceso de voz móvil	<ol style="list-style-type: none"> 1. Marque el número de acceso de voz móvil que tenga asignado. 2. Introduzca el número de su teléfono móvil (si se le solicita) y el PIN. 3. Pulse 1 para realizar una llamada a un teléfono IP corporativo. 4. Marque un número de teléfono de escritorio diferente del suyo. <p>Nota Antes de utilizar el acceso de voz móvil para realizar una llamada, el administrador del sistema deberá otorgarle un número de acceso de voz móvil y un PIN de usuario final.</p>	Consulte Manejo de llamadas de negocios mediante un único número de teléfono, página 46.







Sugerencia

Obtenga esta información del administrador del sistema antes de emplear el acceso de voz móvil para realizar una llamada:

- Número de acceso de voz móvil
- PIN de usuario final

Respuesta a llamadas

Puede contestar una llamada levantando el auricular o mediante otras opciones que estén disponibles en el teléfono.

Si desea...	Entonces...	Para obtener más información, consulte...
Responder con los auriculares	Pulse  si no está encendido. O bien, si  ya está encendido, pulse Contestar o  (intermitente).	Utilización del auricular, los auriculares y el teléfono de altavoz, página 49
Responder con el teléfono de altavoz	Pulse  , Contestar o  (intermitente).	Utilización del auricular, los auriculares y el teléfono de altavoz, página 49
Cambiar desde una llamada conectada para contestar una llamada nueva	Pulse Contestar o, si la llamada suena en una línea diferente, pulse  (intermitente).	Utilización de Espera y Cont., página 22



Si desea...	Entonces...	Para obtener más información, consulte...
Responder mediante la llamada en espera	Pulse Contestar .	Utilización de Espera y Cont. , página 22
Enviar una llamada a un sistema de mensajes de voz	Pulse Desviar .	Envío de una llamada a un sistema de mensajes de voz, página 26
Conectar llamadas de forma automática	Utilice la función de contestación automática.	Utilización de la función de contestación automática, página 50
Recuperar una llamada aparcada en otro teléfono	Utilice Aparcar llamada o Aparcamiento de llamadas dirigido .	Almacenamiento y recuperación de llamadas aparcadas, página 37
Utilizar el teléfono para contestar una llamada que suena en otro sitio	Utilice la función Captura de llamada .	Contestación de llamadas redirigidas en el teléfono, página 36
Contestar una llamada prioritaria (sólo para teléfonos SCCP)	Cuelgue la llamada en curso y pulse Contestar .	Concesión de prioridad a las llamadas importantes, página 44
Contestar una llamada en el teléfono móvil o en otro destino remoto	<p>Configure la conexión móvil y conteste el teléfono.</p> <p>Cuando activa la conexión móvil:</p> <ul style="list-style-type: none"> • El escritorio y los destinos remotos reciben las llamadas a la vez. • Si contesta la llamada en el teléfono de escritorio, los destinos remotos dejan de sonar, se desconectan y muestran un mensaje de llamada perdida. • Si contesta la llamada en un destino remoto, los otros destinos remotos dejan de sonar, se desconectan y muestran un mensaje de llamada perdida. 	Consulte Manejo de llamadas de negocios mediante un único número de teléfono , página 46.

Sugerencia



Si los participantes de una llamada oyen un pitido, es posible que la llamada esté siendo controlada o grabada. Solicite más información al administrador del sistema.

Finalización de Llamadas

Para terminar una llamada, cuelgue. A continuación, se ofrece información más detallada.



Si desea...	Entonces...
Colgar con el auricular	Coloque el auricular en la base o pulse FinLlam.
Colgar mediante los auriculares	Pulse  . Si desea mantener el modo de auriculares activado, pulse FinLlam.
Colgar mediante el teléfono de altavoz	Pulse  o FinLlam.
Colgar una llamada manteniendo otra llamada en la misma línea	Pulsar FinLlam. En primer lugar, desactive la llamada en espera si fuera necesario.

Utilización de Espera y Cont.



Puede poner llamadas en espera y recuperarlas. Cuando pone una llamada en espera, el icono Espera  aparece junto al ID de la persona que llama, y el botón de línea correspondiente parpadea en verde .

Si tiene activada la función Reversión en espera en su teléfono, las llamadas que ponga en espera volverán a sonar en su teléfono tras un cierto periodo de tiempo. Estas llamadas “revertidas” permanecerán en espera hasta que las recupere.

El teléfono indica la presencia de una llamada de reversión:

- Alertándole cada cierto tiempo mediante un solo tono (o destello, o pitido, según la configuración de la línea telefónica).
- Mostrando brevemente un mensaje de “Reversión en espera” en la barra de estado de la parte inferior de la pantalla del teléfono.
- Mostrando el icono animado Reversión en espera  junto al ID de la persona que ha efectuado la llamada en espera.
- Mostrando un botón de línea  intermitente de color ámbar (según el estado de línea).

Si desea...	Entonces...
Poner una llamada en espera	<ol style="list-style-type: none">1. Asegúrese de que la llamada que desea poner en espera está resaltada.2. Pulse Espera.
Quitar una llamada del estado en espera en la línea actual	<ol style="list-style-type: none">1. Asegúrese de que la llamada adecuada está resaltada.2. Pulse Cont.



Si desea...	Entonces...
Quitar una llamada del estado en espera en otra línea	<ol style="list-style-type: none"> 1. Pulse el botón de línea correspondiente:  o  (intermitente). Esto hará que una llamada en espera se recupere automáticamente: <ul style="list-style-type: none"> – Si hay una llamada de reversión en la línea, dicha llamada se reanudará. – Si hay más de una llamada de reversión en la línea, se reanudará la llamada de reversión más antigua. – Si una llamada en espera no revertida es la única llamada que hay en la línea, dicha llamada se reanudará. 2. Si es preciso, desplácese hasta la llamada correspondiente y pulse Cont.

Sugerencias

- Normalmente, al activar la función Espera, sonará música o un pitido.
- Si recibe la alerta de una llamada entrante y una llamada de reversión al mismo tiempo, el teléfono mostrará en pantalla, de forma predeterminada, la llamada entrante. El administrador del sistema puede cambiar esta configuración de prioridad.
- Si utiliza una línea compartida, la Reversión en espera sólo sonará en el teléfono con el que puso la llamada en espera, y no en los otros teléfonos de la línea compartida.
- El administrador del sistema es quien determina la duración entre las alertas de Reversión en espera.



Utilización de Silencio

Cuando active esta función, podrá oír a las personas que participan en la llamada, pero ellas no le podrán oír a usted. Puede utilizar la función Silencio con el auricular, el teléfono de altavoz o los auriculares.

Si desea...	Entonces...
Activar el micrófono	Pulse  .
Desactivar el micrófono	Pulse  .

Alternancia entre varias llamadas

Puede alternar entre varias llamadas en una o varias líneas. Si la llamada a la que desea cambiar no está resaltada de forma automática, utilice el botón de navegación para desplazarse hasta ella.

Si desea...	Entonces...
Alternar entre llamadas conectadas en una línea	<ol style="list-style-type: none">1. Asegúrese de que la llamada a la que desea pasar esté resaltada.2. Pulse Cont. Todas las llamadas activas se pondrán en espera y se reanudará la llamada seleccionada.
Alternar entre llamadas conectadas de líneas diferentes	Pulse  de la línea a la que desee cambiar. Si hay una única llamada en espera en la línea, dicha llamada se reanudará de forma automática. Si hay varias llamadas en espera, resalte la llamada adecuada y pulse Cont.
Cambiar desde una llamada conectada para contestar una llamada entrante	Pulse Contestar o, si la llamada suena en una línea diferente, pulse  (intermitente). Todas las llamadas activas se pondrán en espera y se reanudará la llamada seleccionada.

Cambio de una llamada en curso a otro teléfono

Puede cambiar llamadas en curso entre el teléfono de escritorio y el teléfono móvil u otro destino remoto.

Si desea...	Entonces...
Transferir una llamada en curso del teléfono del escritorio al teléfono móvil	<ol style="list-style-type: none">1. Pulse la tecla programada Movilidad y seleccione Enviar llamada a móvil.2. Contesté la llamada en curso en el teléfono móvil. El botón de línea del teléfono de escritorio se pone de color rojo  y aparecen los iconos del auricular y el número de quien realiza la llamada en la pantalla del teléfono. No puede utilizar la misma línea de teléfono para realizar otras llamadas. Sin embargo, si su teléfono de escritorio admite varias líneas, puede emplear otra línea para realizar o recibir llamadas.
Transferir una llamada en curso del teléfono móvil al teléfono del escritorio	<ol style="list-style-type: none">1. Cuelgue la llamada del teléfono móvil para desconectar el teléfono, pero no la llamada.2. Pulse Cont. en el teléfono del escritorio durante 4 segundos y hable por el teléfono del escritorio.





Visualización de varias llamadas

Al conocer el modo en el que se presentan en el teléfono varias llamadas, puede organizarse mejor en sus tareas de manejo de llamadas.

En el modo de visualización estándar, el teléfono muestra las llamadas de la línea resaltada, como se explica a continuación:

- Las llamadas con mayor precedencia y duración aparecen en la parte superior de la lista.
- Las llamadas similares se incluyen en un mismo grupo. Por ejemplo, las llamadas con las que ha interactuado se agrupan cerca de la parte superior y las llamadas en espera se agrupan al final.

Para visualizar varias llamadas de diferentes líneas, puede utilizar, además, los métodos adicionales siguientes:

Si desea...	Entonces...
Ver llamadas de otra línea	<ol style="list-style-type: none"> 1. Pulse . 2. Pulse de inmediato el botón de línea .
Cambiar a modo de presentación de llamadas	<p>Pulse  en la línea resaltada.</p> <p>El teléfono cambia a modo de presentación de llamadas y muestra una llamada por línea. La llamada que se muestra es la activa o la llamada en espera con la mayor duración.</p> <p>Para volver al modo de visualización estándar, pulse  e, inmediatamente después, el botón de línea.</p>

Transferencia de llamadas

Esta función redirige una llamada conectada. El *destino* es el número al que desea transferir la llamada.

Si desea...	Entonces...
Transferir una llamada sin hablar con el destinatario de la transferencia	<ol style="list-style-type: none"> 1. Desde una llamada activa, pulse Trnsf. 2. Introduzca el número de destino. 3. Pulse Trnsf. de nuevo para finalizar la transferencia o FinLlam. para cancelarla. <p>Nota Si su teléfono tiene activada la transferencia con el teléfono colgado, podrá finalizar la transferencia colgando.</p>

Si desea...	Entonces...
Hablar con el destinatario de la transferencia antes de transferir la llamada (transferencia con consulta)	<ol style="list-style-type: none"> 1. Desde una llamada activa, pulse Trnsf. 2. Introduzca el número de destino. 3. Espere a que el destinatario de la transferencia conteste. 4. Pulse Trnsf. de nuevo para finalizar la transferencia o FinLlam. para cancelarla. <p>Nota Si su teléfono tiene activada la transferencia con el teléfono colgado, podrá finalizar la transferencia colgando.</p>
Transferir dos llamadas activas entre sí (transferencia directa) sin permanecer en línea (sólo para teléfonos SCCP)	<ol style="list-style-type: none"> 1. Desplácese para resaltar la llamada de la línea. 2. Pulse Selec. 3. Repita este proceso para la segunda llamada. 4. Con una de las dos llamadas seleccionadas resaltada, pulse TrsfDir (es posible que deba pulsar más para que aparezca TrsfDir). Las dos llamadas se conectan y usted abandonará la llamada. <p>Nota Si desea permanecer en la llamada, utilice Conectar.</p>
Redirigir una llamada a un sistema de mensajes de voz	Pulse Desviar . Para obtener más información, consulte Envío de una llamada a un sistema de mensajes de voz, página 26 .

Sugerencias

- Si su teléfono admite la transferencia con el teléfono colgado, podrá colgar para finalizar la llamada o pulsar **Transferir** y, a continuación, colgar.
- En caso de que su teléfono *no* sea compatible con la transferencia con el teléfono colgado, cuando cuelgue sin volver a pulsar **Transferir**, se pondrá la llamada en espera.
- No se puede utilizar **Transferir** para redirigir una llamada en espera. Pulse **Cont.** para quitar la llamada del estado en espera antes de transferirla.

Envío de una llamada a un sistema de mensajes de voz

Puede utilizar **Desviar** para enviar una llamada activa, que esté sonando o en espera a su sistema de mensajes de voz. En función del tipo de llamada y de la configuración del teléfono, también podrá utilizar **Desviar** para enviar la llamada al sistema de mensajería de voz de otro participante.

- Si la llamada se envió en un primer momento al teléfono de otra persona, la función **Desviar** le permite redirigir la llamada a su propio sistema de mensajería de voz o al sistema de mensajería de voz del participante al que se llamó al principio. El administrador del sistema es el encargado de hacer que esta opción esté disponible.

- Si se le envió la llamada directamente a usted (no le ha llegado transferida o reenviada), o si el teléfono no admite la opción descrita antes, al utilizar **Desviar** se redirige la llamada al sistema de mensajes de voz.

Si desea...	Entonces...
Enviar una llamada activa, que esté sonando o en espera a un sistema de mensajes de voz	<p>Pulse Desviar. Se producirá una de las dos situaciones siguientes:</p> <ul style="list-style-type: none"> • La llamada se transfiere al sistema de mensajes de voz. • La pantalla del teléfono muestra un menú que le permite elegir entre su sistema de mensajería de voz o el sistema de mensajería de voz del participante al que se llamó en un principio. Seleccione una opción para redirigir la llamada.

Sugerencia

Si el teléfono muestra un menú que desaparece antes de que haya realizado la selección, puede pulsar **Desviar** de nuevo para volver a visualizar el menú. Asimismo, podrá solicitar al administrador del sistema que configure un valor de tiempo de espera mayor.

Desvío de todas las llamadas a otro número

Puede utilizar la función Desvío incondicional para redirigir las llamadas entrantes desde su teléfono a otro número.

Si desea...	Entonces...
Configurar el desvío de llamadas en su línea principal	Pulse DsvInc o Desviar todas e introduzca un número de teléfono de destino.
Cancelar el desvío de llamadas en su línea principal	Pulse DsvInc o Desviar todas .
Verificar que el desvío de llamadas está activado en su línea principal	<p>Busque lo siguiente:</p> <ul style="list-style-type: none"> • Este icono sobre el número de teléfono principal: . • El número de destino del desvío de llamadas en la línea de estado.

Si desea...	Entonces...
Configurar o cancelar el desvío de llamadas de forma remota o de una línea que no es la principal	<ol style="list-style-type: none"> 1. Conéctese a las páginas Web Opciones de usuario. (Consulte Acceso a las páginas Web Opciones de usuario, página 62.) 2. Acceda a la configuración de desvío de llamadas. (Consulte Control de la Configuración de línea en Internet, página 69.) <p>Nota Cuando el desvío de llamadas está activado para cualquier otra línea que no sea la principal, el teléfono no muestra ninguna confirmación sobre el desvío de llamadas. En lugar de ello, debe confirmar su configuración en las páginas Web Opciones de usuario.</p>

Sugerencias



- Introduzca el número de destino de desvío de las llamadas tal y como lo marca desde su teléfono. Por ejemplo, introduzca un código de acceso o el prefijo si fuera necesario.
- Es posible desviar las llamadas a un teléfono analógico tradicional o a otro teléfono IP, aunque el administrador del sistema puede restringir la función de desvío de llamadas a los números pertenecientes a su empresa.
- El desvío de llamadas es específico para cada línea telefónica. Si le llega una llamada a través de una línea que no tiene el desvío activado, ésta sonará de forma habitual.
- El administrador del sistema puede activar una función para anular el desvío de llamadas, lo que permitirá que la persona a la que ha desviado las llamadas se ponga en contacto con usted. Cuando está activada la función de anulación, una llamada realizada desde el teléfono de destino a su teléfono no se desvía y suena de forma habitual.
- El administrador del sistema tiene la posibilidad de cambiar las condiciones del desvío de llamadas de las líneas telefónicas.

Utilización de la función No molestar

Puede emplear la función No molestar (NoMlsta) para evitar que las llamadas entrantes suenen en su teléfono. El administrador del sistema es quien activa la función NoMlsta en el teléfono.

Si ambas funciones, NoMlsta y Desvío incondicional, están activadas en el teléfono, las llamadas se desviarán y la persona que realice la llamada no oír un tono de línea ocupada.

Las líneas de intercomunicación seguirán sonando aunque NoMlsta esté activado.

Si desea...	Entonces...
Activar NoMlsta	<p>Pulse NoMlsta o No molestar .</p> <p>“No molestar” se muestra en el teléfono, el indicador NoMlsta se enciende  y se desactiva el tono de llamada.</p>

Desactivar NoMlsta	Pulse NoMlsta o No molestar  .
Personalizar los ajustes de NoMlsta	<p>Si el administrador del sistema ha configurado los ajustes de NoMlsta para que aparezcan en la página Opciones de usuario, siga estos pasos:</p> <ol style="list-style-type: none"> 1. Conéctese a las páginas Web Opciones de usuario. Consulte Acceso a las páginas Web Opciones de usuario, página 62. 2. En el menú desplegable, seleccione Opciones de usuario > Dispositivo. 3. Defina las opciones siguientes: <ul style="list-style-type: none"> – No molestar: Active o desactive la función NoMlsta. – Alerta de llamada entrante con NoMlsta: Establezca que la alerta sólo emita un pitido, un destello o desactive todas las notificaciones de alerta sonoras y visuales.

Realización de conferencias

El teléfono IP de Cisco Unified permite combinar tres llamadas o más en una misma conversación, con lo que se crea una conferencia.

Descripción de los tipos de conferencias

Hay dos tipos de conferencias: estándar (ad hoc) y Meet-Me.

Conferencias estándar

Puede crear conferencias estándar de varias formas, dependiendo de sus necesidades y de las teclas programadas o botones programables disponibles en su teléfono:

- **Confr.** o **Conferencia:** Utilice esta tecla programada o botón de línea programable para establecer conferencias estándar llamando a cada participante. La conferencia estándar es una función disponible de forma predeterminada en la mayoría de los teléfonos.
- **Conectar:** Utilice esta tecla programada para establecer una conferencia estándar entre diferentes llamadas que ya se encuentran en una línea. (Sólo para teléfonos SCCP.)
- **IntruCf:** Utilice esta tecla programada para conectarse a una llamada existente en una línea compartida y convertir la llamada en una conferencia estándar. Esta función sólo está disponible en teléfonos que utilizan líneas compartidas.

Para obtener más información, consulte [Inicio de una conferencia estándar y participación en ella, página 30](#).

Conferencias Meet-Me





Puede crear una conferencia Meet-Me. Para ello, llame al número de teléfono Meet-Me cuando se le indique.

Para obtener más información, consulte [Inicio de una conferencia Meet-Me o participación en ella, página 32](#).

Inicio de una conferencia estándar y participación en ella

Una conferencia estándar (ad hoc) permite que al menos tres personas puedan participar en una sola llamada.

Si desea...	Entonces...
<ul style="list-style-type: none">• Crear una conferencia llamando a los participantes• Agregar nuevos participantes a una conferencia ya existente	<ol style="list-style-type: none">1. Desde una llamada conectada, pulse Confr. o Conferencia (es posible que tenga que pulsar la tecla programada más para ver Confr.).2. Introduzca el número de teléfono del participante.3. Espere a que se establezca la llamada.4. Vuelva a pulsar Confr. o Conferencia para agregar al participante a la llamada.5. Repita estos pasos para conectar a otros participantes. <p>Consulte al administrador del sistema para saber si quienes no han iniciado la conferencia pueden añadir o eliminar participantes.</p>
Crear una conferencia conectando dos o más llamadas existentes (sólo para teléfonos SCCP)	<ol style="list-style-type: none">1. Asegúrese de que tiene dos o más llamadas en una misma línea.2. Resalte la llamada que desea agregar a la conferencia.3. Pulse Selec. La llamada seleccionada mostrará este icono .4. Repita este proceso para cada una de las llamadas que desee agregar.5. Desde una de las llamadas seleccionadas, pulse Conectar (es posible que tenga que pulsar la tecla programada más para ver Conectar). <p>Nota La llamada activa se seleccionará de forma automática.</p>
Participar en una conferencia	Conteste el teléfono cuando suene.
Crear una conferencia conectándose a una llamada en una línea compartida	Resalte la llamada de una línea compartida y pulse IntruCf (es posible que deba pulsar la tecla programada más para ver IntruCf). Consulte Utilización de una línea compartida, página 39 .

Si desea...	Entonces...
Ver una lista de los participantes en la conferencia	<ol style="list-style-type: none"> 1. Resalte una conferencia activa. 2. Pulse ListCnf o Lista de conf. <p>Los participantes aparecerán en una lista en el orden en el que se han agregado a la conferencia; los más recientes se mostrarán al principio.</p>
Conseguir una lista actualizada de los participantes	En la lista de la conferencia, pulse Actual.
Consultar quién ha iniciado la conferencia	En la lista de la conferencia, localice a la persona que aparece al final de la lista con un asterisco (*) junto al nombre.
Eliminar a un participante de la conferencia	<ol style="list-style-type: none"> 1. En la lista de la conferencia, resalte el nombre del participante. 2. Pulse Quitar.
Retirar a la última persona que se ha agregado a la conferencia	Pulse EliUltLI o Eliminar último participante.
Salir de una conferencia	Cuelgue o pulse FinLlam.
Conectar dos conferencias estándar en una misma línea	<p>En teléfonos SCCP, utilice las teclas programadas Conectar o TrsfDir.</p> <p>En teléfonos SIP, utilice las teclas programadas Confr. o Transferir.</p> <p>Póngase en contacto con el administrador del sistema para ver si tiene disponible esta función.</p>
Comprobar que una conferencia es segura	Busque el icono  o  junto a “Conferencia” en la pantalla del teléfono.
Eliminar a un participante no seguro de una conferencia	<p>En la lista de la conferencia, localice al participante que no tenga los iconos  o  y pulse Quitar.</p> <p>Consulte al administrador del sistema para saber si quienes no han iniciado la conferencia pueden añadir o eliminar participantes.</p>

Sugerencias

- Para iniciar una conferencia segura, debe utilizar un teléfono configurado con funciones de seguridad.
- Las conferencias y participantes no seguros muestran el icono .

- Las llamadas deben estar en la misma línea antes de poder conectarlas a una conferencia. Si las llamadas se encuentran en diferentes líneas, transfíralas a una misma línea antes de utilizar las funciones **Confr.**, **Conferencia** o **Conectar**. (Conectar sólo está disponible en los teléfonos SCCP.)
- En función del modo en el que esté configurado el teléfono, es posible que se finalice la conferencia cuando el usuario que la ha iniciado salga de ella. Para evitarlo, transfiera la conferencia antes de colgar.

Inicio de una conferencia Meet-Me o participación en ella

La conferencia Meet-Me le permite iniciar una conferencia o participar en ella marcando el número de la conferencia.

Si desea...	Entonces...
Iniciar una conferencia Meet-Me	<ol style="list-style-type: none"> 1. Solicite al administrador del sistema un número de teléfono Meet-Me. 2. Distribuya el número a los participantes. 3. Cuando esté listo para iniciar la conferencia, descuelgue el teléfono para oír el tono de marcación y pulse MeetMe. 4. Marque el número de conferencia Meet-Me. <p>A partir de ese momento, los participantes podrán unirse a la conferencia marcando el número especificado.</p> <p>Nota En caso de que los participantes llamen antes de que se haya iniciado la conferencia, oirán un tono de línea ocupada. En ese caso, los participantes deberán volver a llamar.</p>
Participar en una conferencia Meet-Me	<p>Marque el número de la conferencia Meet-Me que le haya facilitado la persona que ha iniciado la conferencia.</p> <p>Nota Oirá un tono de ocupado si llama a la conferencia antes de que se haya unido la persona que la inicia. En ese caso, llame de nuevo.</p>
Finalizar una conferencia Meet-Me	<p>Todos los participantes deberán colgar el teléfono.</p> <p>La conferencia no finaliza automáticamente cuando la persona que la ha iniciado se desconecta.</p>

Sugerencia

Si llama a un número de conferencia Meet-Me seguro desde un teléfono no seguro, dicho teléfono le mostrará el mensaje “Dispositivo no autorizado”. Para obtener más información, consulte [Realización y recepción de llamadas seguras, página 43](#).

Realización o recepción de llamadas de intercomunicación

Puede realizar una llamada de intercomunicación a un teléfono de destino que contestará la llamada de forma automática en modo de teléfono de altavoz aunque la función de silencio esté activada. La llamada de intercomunicación unidireccional permite enviar un mensaje corto al destinatario. Si el auricular o los auriculares del destinatario están en uso, el sonido se envía al dispositivo que se está utilizando. La actividad de llamadas actual que esté realizando el destinatario continuará de forma simultánea.

El destinatario recibe un tono de alerta de intercomunicación y puede elegir entre las posibilidades siguientes:



- Escuchar al que realiza la llamada (puede oír a quien ha llamado, pero él no podrá oírle a usted).
- Finalizar la llamada de intercomunicación mediante la tecla programada **FinLlam.** Lleve a cabo esta acción si no desea oír el mensaje.
- Hable con quien ha efectuado la llamada pulsando el botón de intercomunicación activo y a través del auricular, los auriculares o el altavoz. La llamada de intercomunicación se convierte en una conexión bidireccional, de manera que puede hablar con quien ha realizado la llamada.

Cuando utilice la función de intercomunicación, tenga en cuenta lo siguiente:

- Desde una línea de intercomunicación, sólo puede ponerse en contacto con otras líneas de intercomunicación.
- Sólo puede utilizar una línea de intercomunicación a la vez.
- Si contesta una llamada de intercomunicación mientras hay otra llamada de intercomunicación activa, la primera llamada se interrumpirá.
- Cuando la llamada activa se esté controlando o grabando, no podrá recibir ni realizar llamadas de intercomunicación.



Nota La Extensión móvil de Cisco no admite líneas de intercomunicación.

Si desea...	Entonces...
Realizar una llamada de intercomunicación a un destino de intercomunicación preconfigurado	Pulse  (línea de destino de intercomunicación) y, tras oír el tono de alerta de intercomunicación, podrá empezar a hablar.
Realizar una llamada de intercomunicación a un número de intercomunicación cualquiera	Pulse  (línea de intercomunicación). Introduzca el número de destino de intercomunicación o pulse un número de marcación rápida como destino. Tras oír el tono de alerta de intercomunicación, podrá empezar a hablar.

Si desea...	Entonces...
Recibir una llamada de intercomunicación	Cuando oiga el tono de alerta de intercomunicación, podrá manejar la llamada de uno de los modos siguientes: <ul data-bbox="473 266 1094 402" style="list-style-type: none">• Escuchar el mensaje con sonido unidireccional.• Hablar con quien ha realizado la llamada pulsando el botón  (línea de intercomunicación activa).• Pulsar FinLlam.

Manejo avanzado de llamadas

Las tareas avanzadas de manejo de llamadas incluyen funciones especiales que el administrador del sistema puede configurar en el teléfono dependiendo de sus necesidades de manejo de llamadas y entorno de trabajo.

Marcación rápida

La marcación rápida le permite introducir un número de índice, pulsar un botón o seleccionar un elemento de la pantalla del teléfono para realizar una llamada. Dependiendo de la configuración, su teléfono puede ser compatible con varias funciones de marcación rápida:

- Botones de marcación rápida
- Marcación abreviada
- Marcaciones instantáneas



Nota

- Para configurar botones de marcación rápida y marcación abreviada, debe acceder a las páginas Web Opciones de usuario. Consulte [Acceso a las páginas Web Opciones de usuario, página 62](#).
- Para configurar Marcaciones instantáneas, debe acceder a la función Directorio personal. Consulte [Utilización del directorio personal en el teléfono, página 58](#).
- El administrador del sistema también podrá configurar las funciones de marcación rápida por usted.

Si desea...	Entonces...
Utilizar botones de marcación rápida	<ol style="list-style-type: none"> 1. Configure los botones de marcación rápida. Consulte Configuración de Marcaciones rápidas en Internet, página 65. 2. Para realizar una llamada, pulse  (un botón de marcación rápida). <p>Nota Si su teléfono admite la función de marcación rápida Campo de indicador luminoso de ocupación (BLF), podrá ver si el número de marcación rápida está ocupado antes de marcar. Consulte Utilización de BLF para determinar el estado de línea, página 42.</p>
Utilizar la marcación abreviada	<ol style="list-style-type: none"> 1. Configure los códigos de Marcación abreviada. Consulte Configuración de Marcaciones rápidas en Internet, página 65. 2. Para realizar una llamada, introduzca el código de marcación abreviada y pulse MarcAbr.

Si desea...	Entonces...
Utilizar la marcación instantánea	<ol style="list-style-type: none"> 1. Cree una entrada de la Libreta personal de direcciones y asígnele un código de Marcaciones instantáneas. Consulte Utilización del Directorio personal en Internet, página 63. 2. Para realizar una llamada, acceda al servicio Marcación instantánea del teléfono. Consulte Utilización del directorio personal en el teléfono, página 58.

Contestación de llamadas redirigidas en el teléfono

La Captura de llamada le permite redirigir a su teléfono una llamada que esté sonando en el teléfono de un compañero de trabajo para poder contestarla. Puede utilizar Captura de llamada si comparte el manejo de llamadas con compañeros.

Si desea...	Entonces...
Contestar una llamada que está sonando en otra extensión de su grupo de captura de llamada	<ol style="list-style-type: none"> 1. Realice una de las acciones siguientes: <ul style="list-style-type: none"> – Si el botón o la tecla programada Captur está disponible, púselo. – En caso de que el botón o la tecla programada Captur no esté disponible, descuelgue el teléfono para que aparezca y, a continuación, pulse Captur. <p>En caso de que su teléfono sea compatible con la función de captura automática, quedará conectado a la llamada.</p> 2. Si suena una llamada, pulse Contestar para conectarse a ella.
Contestar una llamada que está sonando en otra extensión fuera del grupo	<ol style="list-style-type: none"> 1. Realice una de las acciones siguientes: <ul style="list-style-type: none"> – Si el botón Captura de llamadas de grupo o la tecla programada CaptGr está disponible, púselo. – En caso de que el botón Captura de llamadas de grupo o la tecla programada CaptGr no esté disponible, descuelgue el teléfono para que aparezca CaptGr y, a continuación, pulse esta tecla. 2. Introduzca el código de captura de grupo. <p>En caso de que su teléfono sea compatible con la función de captura automática, quedará conectado a la llamada.</p> 3. Si suena una llamada, pulse Contestar para conectarse a ella.

Si desea...	Entonces...
<p>Contestar una llamada que esté sonando en otra extensión del grupo o en un grupo asociado</p>	<ol style="list-style-type: none"> 1. Realice una de las acciones siguientes: <ul style="list-style-type: none"> – Si el botón Captura de otra o la tecla programada CaptOtr está disponible, púlselo. – En caso de que el botón Captura de otra o la tecla programada CaptOtr no esté disponible, descuelgue el teléfono para que aparezca CaptOtr y, a continuación, pulse esta tecla. <p>En caso de que su teléfono sea compatible con la función de captura automática, quedará conectado a la llamada.</p> 2. Si suena una llamada, pulse Contestar para conectarse a ella.

Sugerencias

- Según la configuración de su teléfono, podrá recibir un aviso sonoro o visual de la llamada en su grupo de captura.
- Al pulsar **Captur**, **CaptGr** o **Captura de llamadas de grupo**, se le conecta a la llamada que haya estado sonando durante más tiempo.
- Al pulsar **CaptOtr** o **Captura de otra**, se conectará a la llamada del grupo de captura de mayor prioridad.
- Si dispone de varias líneas y desea contestar la llamada en una línea que no sea la principal, debe pulsar, en primer lugar,  de la línea deseada y, a continuación, la tecla programada o el botón de captura de llamada.







Almacenamiento y recuperación de llamadas aparcadas

Puede recurrir al aparcamiento de llamadas si desea almacenar una llamada para que usted u otra persona puedan recuperarla desde otro teléfono del sistema Cisco Unified Communications Manager (por ejemplo, un teléfono del escritorio de otro compañero o de una sala de conferencias).

Puede aparcar una llamada a través de los siguientes métodos:

- Aparcar llamada: Utilice la tecla programada **Aparcar** para almacenar la llamada. El teléfono muestra el número de aparcamiento de llamadas en el que el sistema ha almacenado su llamada. Debe anotar este número y después utilizarlo para recuperar la llamada.

- **Aparcamiento de llamadas dirigido:** Utilice la tecla programada **Transferir** para dirigir la llamada a un número disponible de aparcamiento de llamadas dirigido que haya marcado o para el que haya utilizado la marcación rápida. Para recuperar una llamada de un número de aparcamiento de llamadas dirigido, debe marcar el prefijo de recuperación de aparcamiento y, a continuación, marcar de forma normal o rápida el mismo número de aparcamiento de llamadas dirigido. Puede utilizar el botón **Aparcamiento de llamadas dirigido** para marcar de manera rápida el número de aparcamiento de llamadas dirigido y controlar si éste está ocupado o disponible.

Si desea...	Entonces...
Almacenar una llamada activa con Aparcar llamada	<ol style="list-style-type: none"> 1. Durante una llamada, pulse Aparcar (es posible que tenga que pulsar la tecla programada más para ver Aparcar). 2. Anote el número de aparcamiento de llamadas que se muestra en la pantalla del teléfono. 3. Cuelgue.
Recuperar una llamada aparcada	Marque el número de aparcamiento de llamadas desde cualquier teléfono IP de Cisco Unified de la red para conectarse a la llamada.
Dirigir y almacenar una llamada activa en un número de aparcamiento de llamadas dirigido	<ol style="list-style-type: none"> 1. Durante una llamada, pulse Transferir. 2. Pulse en la opción Aparcamiento de llamadas dirigido  con el icono de aparcamiento libre  para marcar de manera rápida el número de aparcamiento de llamadas dirigido. El botón Aparcamiento de llamadas dirigido  (intermitente) con el icono de aparcamiento ocupado  indica que el número de aparcamiento de llamadas dirigido no se encuentra disponible. 3. Pulse Transferir de nuevo para concluir el almacenamiento de la llamada.
Recuperar una llamada aparcada de un número de aparcamiento de llamadas dirigido	Introduzca el prefijo de recuperación de aparcamiento desde cualquier teléfono IP de Cisco Unified de la red y marque el número de aparcamiento de llamadas dirigido. También puede introducir el prefijo de recuperación de aparcamiento y, a continuación, pulsar el icono  (intermitente) con  para conectar la llamada.

Sugerencias

- Dispondrá de un periodo de tiempo limitado para recuperar una llamada aparcada antes de que vuelva a sonar en el número original. Consulte al administrador del sistema para obtener más información.
- El administrador del sistema puede asignar botones de aparcamiento de llamadas dirigido para botones de línea disponibles en el teléfono IP 7961G/GE de Cisco Unified que tenga un módulo de expansión 7914 del teléfono IP de Cisco Unified.

- Puede marcar números de aparcamiento de llamadas dirigido si no dispone de botones de aparcamiento de llamadas dirigido. Sin embargo, no podrá visualizar el estado del número de aparcamiento de llamadas dirigido.

Desconexión de los grupos de salto

Si su empresa recibe un gran número de llamadas entrantes, puede hacerse miembro de un grupo de salto. Un grupo de salto incluye una serie de números de directorios que comparte la carga de llamadas entrantes. Cuando el primer número de directorio del grupo de salto está ocupado, el sistema salta al siguiente número de directorio disponible del grupo y dirige la llamada a ese teléfono.

Cuando no se encuentre cerca del teléfono, puede evitar llamadas de los grupos de salto desconectándose de ellos.

Si desea...	Entonces...
Desconectarse de grupos de salto para bloquear de forma temporal las llamadas que proceden de ellos	Pulse RegGrupo o Grupo de salto . La pantalla del teléfono muestra “Desconectado del grupo de salto”.
Iniciar sesión para recibir llamadas de grupos de salto	Pulse RegGrupo o Grupo de salto . Cuando se haya conectado, se encenderá el botón Grupo de salto  .

Sugerencia

Al desconectarse de los grupos de salto, no impedirá que otros grupos que no sean de salto llamen a su teléfono.

Utilización de una línea compartida

Puede que el administrador del sistema le solicite que utilice una línea compartida si:

- Tiene varios teléfonos y desea un solo número de teléfono.
- Comparte tareas de manejo de llamadas con otros compañeros de trabajo.
- Maneja llamadas en nombre de un gestor.

Descripción de líneas compartidas

Icono de utilización remota

El icono de utilización remota  aparece cuando el otro teléfono que comparte su línea tiene una llamada conectada. Puede realizar y recibir llamadas de la forma habitual en la línea compartida, incluso cuando aparece el icono de utilización remota.

Uso compartido de la información de la llamada e intrusión

Los teléfonos que comparten una línea muestran información sobre las llamadas efectuadas y recibidas en la línea compartida. Esta información puede incluir la identificación de la persona que llama y la duración de la llamada. (Consulte [Privacidad](#) para obtener información sobre las excepciones.)

Cuando la información de la llamada está visible de este modo, tanto usted como los compañeros que compartan la línea podrán agregarse a las llamadas con las teclas **Intrus.** o **IntruCf.** Consulte [Conexión a una llamada de una línea compartida](#), página 40.

Privacidad



Si no desea que los compañeros con los que comparte la línea accedan a la información de sus llamadas, active la función Privacidad. Al hacerlo, también impide que sus compañeros se conecten a sus llamadas. Consulte [Cómo evitar que otras personas vean o entren en una llamada de una línea compartida](#), página 41.



Nota El número máximo de llamadas que admite una línea compartida puede variar de un teléfono a otro.

Conexión a una llamada de una línea compartida

Según la configuración del teléfono, puede conectarse a la llamada de una línea compartida mediante **Intrus.** o **IntruCf.**

Si desea...	Entonces...
Comprobar si la línea compartida se está utilizando	Compruebe si el icono de utilización remota  está junto a un botón de línea rojo  .
Ver los detalles de las llamadas actuales en la línea compartida	Pulse el botón de línea rojo  de la línea de utilización remota. Todas las llamadas que no sean privadas aparecen en el área de actividad de llamadas de la pantalla del teléfono.
Conectarse a una llamada en una línea compartida mediante la tecla programada Intrus.	<ol style="list-style-type: none">1. Resalte una llamada de utilización remota.2. Pulse Intrus. (es posible que tenga que pulsar la tecla programada más para ver Intrus.). Los demás participantes oirán un pitido que anunciará su presencia.
Conectarse a una llamada en una línea compartida mediante la tecla programada IntruCf	<ol style="list-style-type: none">1. Resalte una llamada de utilización remota.2. Pulse IntruCf (es posible que deba pulsar la tecla programada más para ver IntruCf). Los demás participantes oirán un tono y una breve interrupción del sonido; la información de la llamada cambiará en la pantalla del teléfono.







Si desea...	Entonces...
Agregar nuevos participantes de una conferencia a una llamada a la que ha entrado	Conéctese a la llamada mediante IntruCf , si se encuentra disponible. A diferencia de Intrus. , IntruCf convierte la llamada en una conferencia estándar (ad hoc), lo que le permite agregar nuevos participantes. Consulte Realización de conferencias, página 29 .
Abandonar una llamada de intrusión	Cuelgue. Si cuelga tras utilizar la función Intrus. , los participantes restantes escucharán un tono de desconexión y la llamada original continuará. Si cuelga tras utilizar la función IntruCf , la llamada continuará como una conferencia (siempre que permanezcan al menos tres participantes en la línea).

Sugerencias

- Cuando un teléfono que utilice una línea compartida tenga activada la función Privacidad, las teclas programadas de información de llamada e intrusión no aparecerán en los otros teléfonos que compartan la línea.
- Se le desconectará de una llamada a la que se haya conectado mediante **Intrus.** si dicha llamada se pone en espera, se transfiere o se convierte en una conferencia.

Cómo evitar que otras personas vean o entren en una llamada de una línea compartida

Si comparte una línea de teléfono, puede utilizar la función Privacidad para evitar que otras personas que comparten la línea puedan ver o conectarse a sus llamadas (agregándose a éstas).











Si desea...	Entonces...
Evitar que otras personas vean o entren en llamadas de una línea compartida	<ol style="list-style-type: none"> 1. Pulse Privado . 2. Para comprobar que la privacidad está activada, cerciórese de que el icono que indica la función de privacidad está activado  junto a un botón de línea de color ámbar .
Permitir que otras personas vean o entren en llamadas de una línea compartida	<ol style="list-style-type: none"> 1. Pulse Privado . 2. Para comprobar que la privacidad está desactivada, busque el icono que indica que la función de privacidad está desactivada  junto a un botón de línea apagado .

Sugerencias

- Si el teléfono que comparte su línea tiene activada la función Privacidad, podrá realizar y recibir llamadas mediante la línea compartida de la forma habitual.
- La función Privacidad se aplica a todas las líneas compartidas de su teléfono. Por consiguiente, si tiene varias líneas compartidas en su teléfono y ha activado la función Privacidad, ninguno de sus compañeros podrá ver o entrar en las llamadas de ninguna de las líneas compartidas.

Utilización de BLF para determinar el estado de línea

Según la configuración, puede utilizar Campo de indicador luminoso de ocupación (BLF) para determinar el estado de otra línea telefónica que esté asociada a un botón de marcación rápida, a un registro de llamadas o a un listado de directorio del teléfono. Puede realizar una llamada a esta línea independientemente del estado del BLF. Esta función no impide la marcación.



Si desea...	Entonces...
Ver el estado de una línea de marcación rápida	Busque uno de los indicadores siguientes junto al número de línea: <ul style="list-style-type: none"> +  La línea está en uso. +  La línea está inactiva. Esta línea no dispone de indicador BLF. +  La línea está en modo No molestar.
Ver el estado de una línea enumerada en un registro de llamadas o directorio	Busque uno de los indicadores siguientes junto al número de línea: <ul style="list-style-type: none"> La línea está en uso. La línea está inactiva. Esta línea no dispone de indicador BLF. La línea está en modo No molestar.

Realización y recepción de llamadas seguras

En función de la configuración que el administrador del sistema haya establecido para su sistema telefónico, el teléfono puede admitir la realización y recepción de llamadas seguras.

Su teléfono puede admitir los tipos de llamadas siguientes:

- Llamada *autenticada*: Se han verificado las identidades de todos los teléfonos que participan en la llamada.
- Llamada *cifrada*: El teléfono recibe y transmite audio cifrado (su conversación) a través de la red IP de Cisco. Las llamadas cifradas también están autenticadas.
- Llamada *no segura*: Al menos uno de los teléfonos participantes o la conexión no admite estas funciones de seguridad, o bien los teléfonos no se pueden verificar.

Si desea...	Entonces...
Comprobar el nivel de seguridad de una llamada o conferencia	<p>Busque el icono de seguridad de la esquina superior derecha del área de actividad de llamadas, junto al contador de duración de llamadas:</p> <ul style="list-style-type: none">  Llamada o conferencia autenticada  Llamada o conferencia cifrada  Llamada o conferencia no segura
Determinar si se pueden realizar llamadas seguras en su empresa	Póngase en contacto con el administrador del sistema.



Nota

Existen interacciones, restricciones y limitaciones que influyen en el funcionamiento de estas funciones de seguridad del teléfono. Si desea más información, consulte al administrador del sistema.

Seguimiento de llamadas sospechosas

(Sólo para teléfonos SCCP.)

Si recibe llamadas sospechosas o maliciosas, el administrador del sistema puede agregar la función Identificación de llamada maliciosa (IdLlMali) al teléfono. Esta función permite identificar llamadas activas como sospechosas, lo que da comienzo a una serie de mensajes automáticos de seguimiento y notificación.

Si desea...	Entonces...
Informar al administrador del sistema sobre llamadas sospechosas o molestas	Pulse IdLIMali o Identificación de llamada maliciosa . El teléfono reproduce un tono y muestra el mensaje: “Éxito identif. de llam. malic.”.

Concesión de prioridad a las llamadas importantes

(Sólo para teléfonos SCCP.)

En determinados entornos especializados, como instituciones militares o gubernamentales, puede resultar necesario realizar y recibir llamadas urgentes o importantes. Si necesita esta función especial de manejo de llamadas, el administrador del sistema puede agregar un servicio de precedencia multinivel y de preferencia (MLPP) a su teléfono.

Recuerde:

- *Precedencia* indica la prioridad asociada a una llamada.
- *Preferencia* es el proceso de terminación de una llamada de prioridad menor mientras se acepta una llamada de prioridad mayor en el teléfono.

Si...	Entonces...
Desea seleccionar un nivel de prioridad (precedencia) para una llamada saliente	Póngase en contacto con el administrador del sistema para obtener una lista de los números de precedencia para las llamadas.
Desea realizar una llamada de prioridad (precedencia)	Marque el número de acceso de MLPP (proporcionado por el administrador del sistema) y, a continuación, el número de teléfono.
Oye un timbre especial (más rápido de lo habitual) o un tono especial de llamada en espera	Está recibiendo una llamada de prioridad (precedencia). En la pantalla del teléfono aparecerá un icono de MLPP que indica el nivel de prioridad de la llamada.

Si...	Entonces...
<p>Desea ver el nivel de prioridad de una llamada</p>	<p>Compruebe si aparece uno de estos iconos de MLPP en la pantalla del teléfono:</p> <ul style="list-style-type: none"> <li data-bbox="628 266 935 298">■ Llamada de prioridad <li data-bbox="628 324 1150 357">■ Llamada de prioridad media (inmediata) <li data-bbox="628 383 1096 415">■ Llamada de prioridad alta (urgente) <li data-bbox="628 441 1204 500">■ Llamada de máxima prioridad (muy urgente) o llamada Executive Override <p>Las llamadas con un nivel superior de prioridad se muestran en la parte superior de la lista de llamadas. Si no aparece ninguno de los iconos de MLPP, el nivel de prioridad de la llamada es normal (rutina).</p>
<p>Desea aceptar una llamada de mayor prioridad</p>	<p>Conteste a la llamada de la forma habitual. Si es necesario, termine primero la llamada activa.</p>
<p>Oye un tono continuo que interrumpe la llamada</p>	<p>Usted o la otra persona está recibiendo una llamada que debe reemplazar a la llamada actual. Cuelgue inmediatamente para que pueda entrar la llamada que tiene mayor prioridad.</p>



Sugerencias

- Al realizar o recibir una llamada con la opción de MLPP activada, oírás tonos especiales y tonos de llamada en espera diferentes a los tonos estándar.
- Una llamada con la opción de MLPP activada tiene prioridad sobre la función No molestar.
- Si introduce un número de acceso de MLPP no válido, un mensaje de voz le avisará de que ha cometido un error.
- Una llamada con la opción de MLPP activada mantendrá su estado de prioridad cuando:
 - Ponga la llamada en espera
 - Transfiera la llamada
 - Añada la llamada a una conferencia a tres
 - Conteste la llamada mediante Captur

Utilización de la Extensión móvil de Cisco

La Extensión móvil de Cisco (EM) permite configurar de forma temporal el teléfono IP de Cisco Unified como el suyo propio. Una vez conectado a EM, el teléfono adopta el perfil de usuario, incluidas las líneas telefónicas, funciones, servicios establecidos y configuraciones basadas en la Web.

El administrador del sistema es quien debe configurar EM.

Si desea...	Entonces...
Conectarse a EM	<ol style="list-style-type: none">1. Seleccione  > Servicio EM (el nombre puede variar).2. Introduzca el ID de usuario y el PIN (suministrados por el administrador del sistema).3. Cuando el sistema lo solicite, seleccione un perfil de dispositivo.
Desconectarse de EM	<ol style="list-style-type: none">1. Seleccione  > Servicio EM (el nombre puede variar).2. Cuando el sistema pregunte si desea desconectarse del servicio, pulse Sí.

Sugerencias

- Transcurrido un determinado periodo de tiempo, el sistema se desconecta automáticamente de EM. El administrador del sistema es quien establece este límite de tiempo.
- Los cambios realizados en el perfil de EM (desde las páginas Web Opciones de usuario) se aplicarán la siguiente vez que inicie sesión en EM en un teléfono.
- La configuración regional del teléfono no se conservará en el perfil EM.

Manejo de llamadas de negocios mediante un único número de teléfono

Si tiene instaladas las opciones de conexión móvil y de acceso de voz móvil, podrá emplear el teléfono móvil para manejar llamadas asociadas a su número de teléfono de escritorio. Un *smartphone* (teléfono inteligente) es un teléfono móvil con funciones de ordenador, como navegación Web, correo electrónico, libreta de direcciones y calendario.

Si desea...	Entonces...
Configurar la conexión móvil	Utilice las páginas Web Opciones de usuario para configurar destinos remotos y crear listas de acceso para aceptar o bloquear el paso de llamadas de determinados números de teléfono a los destinos remotos. Consulte Configuración de teléfonos y listas de acceso para la conexión móvil, página 72 .
Contestar una llamada mediante el teléfono móvil	Consulte Respuesta a llamadas, página 20 .

Si desea...	Entonces...
Transferir una llamada en curso del teléfono del escritorio al teléfono móvil	Consulte Cambio de una llamada en curso a otro teléfono, página 24.
Poner en espera una llamada que ha contestado en un teléfono inteligente	<ol style="list-style-type: none"> 1. Pulse Espera (el nombre exacto de la tecla programada puede variar) del teléfono inteligente. La otra persona se pondrá en espera. 2. Pulse Cont. (el nombre exacto de la tecla programada puede variar) del teléfono inteligente. Consulte Cambio de una llamada en curso a otro teléfono, página 24.
Transferir a otro número una llamada que ha contestado en un teléfono inteligente	<ol style="list-style-type: none"> 1. Pulse Transferir (el nombre exacto de la tecla programada puede variar) del teléfono inteligente. 2. Marque el código de acceso para transferir llamadas de su empresa para iniciar una llamada nueva. La otra persona se pondrá en espera. 3. Pulse Transferir para finalizar la transferencia de la llamada.
Iniciar una conferencia con una llamada que ha contestado en un teléfono inteligente	<ol style="list-style-type: none"> 1. Pulse Confr. (el nombre exacto de la tecla programada puede variar) del teléfono inteligente. 2. Marque el código de acceso para realizar conferencias de su empresa para iniciar una llamada nueva. La otra persona se pondrá en espera. 3. Pulse Confr. para finalizar la configuración de la conferencia e incluir en ella a ambos participantes.
Conectarse al acceso de voz móvil	<ol style="list-style-type: none"> 1. En cualquier teléfono, marque el número de acceso de voz móvil que tenga asignado. 2. Si se le solicita, introduzca el número desde el que llama y el PIN.
Activar la conexión móvil desde el teléfono móvil	<ol style="list-style-type: none"> 1. Marque el número de acceso de voz móvil que tenga asignado. 2. Introduzca el número de su teléfono móvil (si se le solicita) y el PIN. 3. Pulse 2 para activar la conexión móvil. 4. Seleccione si desea activar la conexión móvil en todos los teléfonos configurados o sólo en uno: <ul style="list-style-type: none"> - Todos los teléfonos: Pulse 2. - Un teléfono: Pulse 1 y escriba el número de teléfono que desea añadir como destino remoto seguido de #.







Si desea...	Entonces...
Realizar una llamada mediante el teléfono móvil	Consulte Realización de llamadas: Opciones adicionales, página 18.
Desactivar la conexión móvil desde el teléfono móvil	<ol style="list-style-type: none"> 1. Marque el número de acceso de voz móvil que tenga asignado. 2. Introduzca el número de su teléfono móvil (si se le solicita) y el PIN. 3. Pulse 3 para desactivar la conexión móvil. 4. Seleccione si desea desactivar la conexión móvil en todos los teléfonos configurados o sólo en uno: <ul style="list-style-type: none"> - Todos los teléfonos: Pulse 2. - Un teléfono: Pulse 1 y escriba el número de teléfono que desea eliminar como destino remoto seguido de #.



Sugerencias

- Cuando solicite el acceso de voz móvil, deberá introducir el número desde el que llama, además del PIN, si se produce alguna de estas situaciones:
 - El número desde el que llama no es uno de los destinos remotos.
 - El número ha sido bloqueado por usted o la portadora (mostrado como “Número desconocido”).
 - El número no coincide exactamente con la base de datos de Cisco Unified Communications Manager; por ejemplo, si su número es 510-666-9999, pero figura como 666-9999 en la base de datos, o su número es 408-999-6666, pero se ha introducido como 1-408-999-6666 en la base de datos.
- Si introduce de forma incorrecta cualquier información que se le solicite (como el número del teléfono móvil o el PIN) tres veces seguidas, la llamada de acceso de voz móvil se desconectará y se bloqueará durante un periodo de tiempo. Póngase en contacto con el administrador del sistema si necesita ayuda.

Utilización del auricular, los auriculares y el teléfono de altavoz

Puede utilizar el teléfono con un auricular, unos auriculares o un teléfono de altavoz.

Si desea...	Entonces...
Utilizar el auricular	<p>Levántelo para descolgar y vuelva a colocarlo en su sitio para colgar.</p> <p>Si desea cambiar la configuración de la banda ancha del auricular (por ejemplo, si cambia de auricular), pulse  > Preferencias de usuario > Preferencias de sonido > Auricular de banda ancha. Si la opción Auricular de banda ancha se muestra atenuada, quiere decir que este ajuste no puede definirlo el usuario.</p>
Utilizar unos auriculares	<p>Pulse  para activar y desactivar el modo de auriculares. Puede utilizar los auriculares junto con todos los controles del teléfono, incluidos  y .</p> <p>Si utiliza la función de contestación automática, consulte Utilización de la función de contestación automática, página 50.</p> <p>Si utiliza unos auriculares compatibles con banda ancha y activa la configuración de banda ancha del teléfono (está desactivada de forma predeterminada), puede experimentar una calidad de sonido mejorada. Para tener acceso a esta configuración, seleccione  > Preferencias de usuario > Preferencias de sonido > Auriculares de banda ancha. Si la opción Auriculares de banda ancha se muestra atenuada, quiere decir que este ajuste no puede definirlo el usuario.</p> <p>Consulte al administrador del sistema para cerciorarse de que su sistema de telefonía está configurado para utilizar banda ancha. Si no es éste el caso, es posible que no detecte ninguna mejora adicional en el sonido aunque utilice auriculares de banda ancha. Para obtener más información acerca de los auriculares, consulte la documentación correspondiente o solicite asistencia al administrador del sistema.</p>
Utilizar el teléfono de altavoz	<p>Pulse  para activar y desactivar el modo de teléfono de altavoz.</p> <p>Muchas de las acciones que se realizan para marcar un número o responder a una llamada activan de forma automática el modo de teléfono de altavoz, siempre que el auricular esté en su soporte y  no esté encendido.</p>



Si desea...	Entonces...
Cambiar al altavoz o a los auriculares (desde el auricular) durante una llamada	Pulse  o  , y, a continuación, cuelgue el auricular.
Cambiar al auricular (desde los auriculares o el teléfono de altavoz) durante una llamada	Levante el auricular (sin pulsar ningún botón).
Ajustar el nivel de volumen de una llamada	<p>Pulse  en el transcurso de una llamada o después de activar un tono de marcado.</p> <p>Esta acción ajusta el volumen del auricular, del teléfono de altavoz o de los auriculares, según el dispositivo que utilice.</p> <p>Pulse Guardar para mantener el nivel de volumen en futuras llamadas.</p>

Adquisición de los auriculares

El teléfono admite conectores hembra de auriculares de cuatro o seis cables. Para obtener más información acerca de la adquisición de auriculares, consulte [Información acerca de los auriculares, página 6](#).

Utilización de la función de contestación automática

Cuando esté activada la función de contestación automática, el teléfono responderá a las llamadas entrantes de forma automática cuando haya sonado un determinado número de veces. El administrador del sistema configura la función de contestación automática para utilizar el teléfono de altavoz o los auriculares. Puede utilizar la función de contestación automática si recibe un gran volumen de llamadas entrantes.

Si...	Entonces...
<p>Utiliza la función de contestación automática con los auriculares</p>	<p>Mantenga activado el modo de auriculares (es decir, mantenga  iluminado) incluso cuando no se encuentre en una llamada.</p> <p>Para mantener el modo de auriculares activo, realice uno de los siguientes pasos:</p> <ul style="list-style-type: none"> • Pulse FinLlam. para colgar. • Pulse NvaLlam o Marcar para realizar nuevas llamadas. <p>Si su teléfono está configurado para utilizar la contestación automática en el modo de auriculares, esta función sólo se activará si  está encendido. Si no es así, las llamadas sonarán de la forma habitual y deberá contestarlas manualmente.</p>
<p>Utiliza la función de contestación automática con el teléfono de altavoz</p>	<p>Mantenga el auricular en el soporte y el modo de auriculares inactivo ( apagado).</p> <p>Si no es así, las llamadas sonarán de la forma habitual y deberá contestarlas manualmente.</p>

Sugerencia



La función de contestación automática se desactiva al activar la función No molestar.

Cambio de las opciones del teléfono

Puede personalizar el teléfono IP de Cisco Unified ajustando el tono de llamada, la imagen de fondo y otras opciones.





Personalización de timbres e indicadores de mensajes

Puede personalizar el método que utiliza el teléfono para indicar una llamada entrante y un nuevo mensaje de voz. También es posible ajustar el volumen del timbre del teléfono.

Si desea...	Entonces...
Cambiar el tono de llamada por línea	<ol style="list-style-type: none">1. Seleccione  > Preferencias de usuario > Timbres.2. Seleccione una línea de teléfono o la configuración de timbre predeterminada.3. Elija un tono de llamada del que quiera reproducir una muestra.4. Pulse Selec. y Guardar para definir el tono de llamada o pulse Cancel.
Ajustar el nivel de volumen del timbre	Pulse  con el auricular sobre el soporte y con los botones de los auriculares y del teléfono de altavoz desactivados. El nuevo volumen del timbre se guardará automáticamente.
Cambiar el funcionamiento del sonido del indicador de mensajes de voz en el teléfono	<ol style="list-style-type: none">1. Conéctese a las páginas Web Opciones de usuario. (Consulte Acceso a las páginas Web Opciones de usuario, página 62.)2. Acceda a la configuración de los indicadores de mensaje. (Consulte Control de la Configuración de línea en Internet, página 69.)
Cambiar el funcionamiento de la luz de mensajes de voz del auricular	<ol style="list-style-type: none">1. Conéctese a las páginas Web Opciones de usuario. (Consulte Acceso a las páginas Web Opciones de usuario, página 62.)2. Acceda a la configuración de los indicadores de mensaje. (Consulte Control de la Configuración de línea en Internet, página 69.) <p>Nota Como norma general, la regla predeterminada del sistema para indicar un mensaje de voz nuevo consiste en mostrar una luz fija en la banda luminosa del auricular.</p>

Personalización de la pantalla del teléfono

Puede ajustar las características de la pantalla del teléfono.





Si desea...	Entonces...
Cambiar el contraste de la pantalla del teléfono	<ol style="list-style-type: none"> 1. Seleccione  > Preferencias de usuario > Contraste. 2. Para realizar ajustes, pulse Arriba, Abajo o . 3. Pulse Guardar o Cancel. <p>Nota Si guarda un contraste muy claro o muy oscuro por error y no puede ver la pantalla del teléfono, haga lo siguiente:</p> <p>Pulse  y, a continuación, 1, 3 en el teclado.</p> <p>A continuación, utilice la tecla  para cambiar el contraste hasta que pueda ver la pantalla del teléfono y pulse Guardar.</p>
Cambiar la imagen de fondo	<ol style="list-style-type: none"> 1. Seleccione  > Preferencias de usuario > Imágenes de fondo. 2. Desplácese a lo largo de las imágenes disponibles y pulse Selec. para elegir una imagen. 3. Pulse VisPrev para obtener una vista más grande de la imagen de fondo. 4. Pulse Salir para volver al menú de selección. 5. Pulse Guardar para aceptar la imagen o pulse Cancel. <p>Nota Si no encuentra una selección de imágenes, es probable que no se haya habilitado esta opción en el sistema.</p>
Cambiar el idioma de la pantalla	<ol style="list-style-type: none"> 1. Conéctese a las páginas Web Opciones de usuario. (Consulte Acceso a las páginas Web Opciones de usuario, página 62.) 2. Acceda a la configuración del usuario. (Consulte Control de la Configuración de usuario en Internet, página 68.)
Cambiar el texto de etiqueta de línea	<ol style="list-style-type: none"> 1. Conéctese a las páginas Web Opciones de usuario. (Consulte Acceso a las páginas Web Opciones de usuario, página 62.) 2. Acceda a la configuración de la etiqueta de línea. (Consulte Control de la Configuración de línea en Internet, página 69.)



Utilización de los registros de llamadas y directorios



Este apartado describe el modo de utilizar los registros de llamadas y directorios. Para tener acceso a las dos funciones, utilice el botón Directorios .

Utilización de los registros de llamadas

El teléfono guarda los registros de llamadas. Los registros de llamadas contienen una relación de las llamadas perdidas, realizadas y recibidas.

Si desea...	Entonces...
Ver los registros de llamadas	Seleccione  > Llamadas perdidas, Llamadas realizadas o Llamadas recibidas . Cada uno puede almacenar hasta 100 entradas.
Visualizar detalles de un único registro de llamadas	<ol style="list-style-type: none">1. Seleccione  > Llamadas perdidas, Llamadas realizadas o Llamadas recibidas.2. Resalte un registro de llamadas.3. Pulse Detalles. Al hacerlo, aparecerá información del tipo: número al que se ha llamado, número que ha realizado la llamada, hora y duración de la llamada (sólo de llamadas realizadas y recibidas).
Borrar todas las entradas de llamadas de todos los registros	Pulse  , y, a continuación, pulse Borrar .
Borrar todas las entradas de llamadas de un único registro	<ol style="list-style-type: none">1. Seleccione  > Llamadas perdidas, Llamadas realizadas o Llamadas recibidas.2. Resalte un registro de llamadas.3. Pulse Borrar (es posible que deba pulsar la tecla programada más para ver Borrar).
Borrar un único registro de llamadas	<ol style="list-style-type: none">1. Seleccione  > Llamadas perdidas, Llamadas realizadas o Llamadas recibidas.2. Resalte un registro de llamadas.3. Pulse Eliminar.

Si desea...	Entonces...
<p>Marcar desde un registro de llamadas (siempre que no haya otra llamada en curso)</p>	<ol style="list-style-type: none"> 1. Seleccione  > Llamadas perdidas, Llamadas realizadas o Llamadas recibidas. 2. Resalte un registro de llamadas. <p>Nota Si aparece la tecla programada Detalles, la llamada es la entrada principal de una llamada multiconferencia. Consulte el apartado Sugerencia que aparece a continuación.</p> <ol style="list-style-type: none"> 3. Si desea editar el número que aparece, pulse EditNúm seguido de << o >>. Para eliminar el número, pulse EditNúm y, a continuación, Eliminar (es posible que deba pulsar la tecla programada más para ver Eliminar). 4. Descuelgue para realizar la llamada.
<p>Marcar desde un registro de llamadas (con otra llamada en curso)</p>	<ol style="list-style-type: none"> 1. Seleccione  > Llamadas perdidas, Llamadas realizadas o Llamadas recibidas. 2. Resalte un registro de llamadas. <p>Nota Si aparece la tecla programada Detalles, la llamada es la entrada principal de una llamada multiconferencia. Consulte el apartado Sugerencia que aparece a continuación.</p> <ol style="list-style-type: none"> 3. Si desea editar el número que aparece, pulse EditNúm seguido de << o >>. Para eliminar el número, pulse EditNúm y, a continuación, Eliminar (es posible que deba pulsar la tecla programada más para ver Eliminar). 4. Pulse Marcar. 5. Elija un elemento de menú para manejar la llamada original: <ul style="list-style-type: none"> – Espera: Coloca la primera llamada en espera y marca la segunda. – Transferir: Transfiere el primer participante a la segunda llamada y usted abandona la llamada (pulse Transferir de nuevo tras marcar para finalizar la acción). – Conferencia: Crea una conferencia con todos los participantes, incluido usted (pulse Confr. o Conferencia de nuevo tras marcar para finalizar la acción). – FinLlam.: Desconecta la primera llamada y marca la segunda.
<p>Ver, antes de realizar una llamada, si la línea del registro de llamadas a la que desea llamar está ocupada</p>	<p>Mire los indicadores del Campo de indicador luminoso de ocupación. Consulte Utilización de BLF para determinar el estado de línea, página 42.</p>

Si desea...	Entonces...
Realizar una llamada desde una entrada de URL en un registro de llamadas (sólo para teléfonos SIP)	<ol style="list-style-type: none"> 1. Seleccione  > Llamadas perdidas, Llamadas realizadas o Llamadas recibidas. 2. Resalte la entrada de URL que desee marcar. 3. Si desea editar la entrada, pulse EditNúm. 4. Aparece el icono  para indicar que puede comenzar a editar los caracteres de la entrada de URL. 5. Pulse Marcar.
Ver el historial de llamadas de intercomunicación	Seleccione  > Historial de intercomunicación. Se registra la información de las 25 últimas llamadas de intercomunicación. Desde esta lista, no podrá marcar números de intercomunicación.

Sugerencia

(Sólo para teléfonos SCCP.)

Para ver el registro de llamadas completo de una llamada multiconferencia (por ejemplo, de una que se le haya desviado o transferido a usted), resalte el registro de llamadas y pulse **Detalles**. El registro Detalles muestra dos entradas para cada multiconferencia perdida o recibida. Las entradas se enumeran en orden cronológico inverso:

- La primera entrada registrada es el nombre o número de la última llamada finalizada de una multiconferencia recibida en el teléfono.
- La segunda entrada registrada es el nombre o número de la primera llamada finalizada de una multiconferencia recibida en el teléfono.



Marcación de directorio

Dependiendo de la configuración, es posible que su teléfono ofrezca funciones de directorio personal y corporativo:

- Directorio corporativo: Incluye los contactos de la empresa a los que puede acceder desde el teléfono. El administrador del sistema es quien configura y realiza el mantenimiento del directorio corporativo.
- Directorio personal: Si está disponible, incluye los contactos personales y códigos asociados de marcación rápida que puede configurar y a los que puede acceder desde el teléfono o las páginas Web Opciones de usuario. El Directorio personal está compuesto por la Libreta personal de direcciones (PAB) y Marcaciones instantáneas:
 - PAB es un directorio de sus contactos personales.
 - Los números de Marcaciones instantáneas permiten asignar códigos a las entradas de la PAB para marcar los números con más rapidez.

Utilización de directorios corporativos en el teléfono

Es posible utilizar un directorio corporativo para realizar llamadas a compañeros.

Si desea...	Entonces...
Marcar desde un directorio corporativo (siempre que no haya otra llamada en curso)	<ol style="list-style-type: none"> 1. Seleccione  > Directorio corporativo (el nombre exacto puede variar). 2. Utilice el teclado para introducir un nombre completo o parte de él y pulse Buscar. 3. Para marcar, seleccione la lista o desplácese hasta ella y descuelgue.
Marcar desde un directorio corporativo (durante otra llamada)	<ol style="list-style-type: none"> 1. Seleccione  > Directorio corporativo (el nombre exacto puede variar). 2. Utilice el teclado para introducir un nombre completo o parte de él y pulse Buscar. 3. Desplácese hasta el listado y pulse Marcar. 4. Elija un elemento de menú para manejar la llamada original: <ul style="list-style-type: none"> - Espera: Coloca la primera llamada en espera y marca la segunda. - Transferir: Transfiere el primer participante a la segunda llamada y usted abandona la llamada (pulse Transferir de nuevo tras marcar para finalizar la acción). - Conferencia: Crea una conferencia con todos los participantes, incluido usted (pulse Confr. o Conferencia de nuevo tras marcar para finalizar la acción). - FinLlam.: Desconecta la primera llamada y marca la segunda.
Ver si la línea telefónica del directorio está ocupada	Mire los indicadores de Campo de indicador luminoso de ocupación (BLF). Consulte Utilización de BLF para determinar el estado de línea, página 42 .



Sugerencia

Utilice los números del teclado para introducir caracteres en la pantalla del teléfono. Utilice el botón de navegación del teléfono para moverse por los campos de introducción.

Utilización del directorio personal en el teléfono

El conjunto de funciones del Directorio personal incluye la Libreta personal de direcciones (PAB) y Marcaciones instantáneas. En este apartado, se describe el modo de configurar y utilizar el Directorio personal en su teléfono. Como alternativa, puede consultar [Utilización del Directorio personal en Internet](#), página 63.

Si desea...	Entonces...
Acceder al Directorio personal (para consultar la PAB y los códigos de Marcación instantánea)	<ol style="list-style-type: none">1. Seleccione  > Directorio personal (el nombre exacto puede variar).2. Introduzca el ID de usuario y el PIN para Cisco Unified Communications Manager y, a continuación, pulse Enviar.
Buscar una entrada de la PAB	<ol style="list-style-type: none">1. Acceda al Directorio personal y, a continuación, seleccione Libreta personal de direcciones.2. Introduzca los criterios de búsqueda y pulse Enviar.3. Si desea desplazarse por los listados, seleccione Anterior o Siguiente.4. Resalte el listado que desee de la PAB y pulse Selec.
Marcar desde una entrada de la PAB	<ol style="list-style-type: none">1. Busque un listado.2. Resalte el listado y pulse Selec.3. Pulse Marcar (es posible que tenga que pulsar la tecla programada más para ver Marcar).4. Introduzca el número de teléfono del participante.5. Resalte el número al que desea llamar y pulse Aceptar.6. Pulse Aceptar de nuevo para marcar el número.
Eliminar una entrada de la PAB	<ol style="list-style-type: none">1. Busque un listado.2. Resalte el listado y pulse Selec.3. Pulse Eliminar.4. Seleccione Aceptar para confirmar la eliminación.
Editar una entrada de la PAB	<ol style="list-style-type: none">1. Busque un listado.2. Resáltelo y pulse Editar para modificar un nombre o dirección de correo electrónico.3. Si fuera necesario, seleccione Téls. para modificar un número de teléfono.4. Pulse Actual.

Si desea...	Entonces...
<p>Agregar una entrada nueva a la PAB</p>	<ol style="list-style-type: none"> 1. Acceda al Directorio personal y, a continuación, seleccione Libreta personal de direcciones. 2. Si selecciona Enviar, accederá a la página Buscar. (No es necesario que introduzca primero datos de búsqueda.) 3. Pulse Nuevo. 4. Utilice el teclado del teléfono para introducir un nombre y datos de correo electrónico. 5. Seleccione Téls. y utilice el teclado para introducir números de teléfono. Asegúrese de que incluye los códigos de acceso necesarios como 9 o 1. 6. Seleccione Enviar para agregar la entrada a la base de datos.
<p>Asignar un código de Marcación instantánea a una entrada de la PAB</p>	<ol style="list-style-type: none"> 1. Busque una entrada de la PAB. 2. Resalte el listado y pulse Selec. 3. Pulse Marcación instantánea. 4. Resalte el número al que desea llamar y pulse Selec. 5. Resalte el código de Marcación instantánea que desee asignar al número y pulse Selec.
<p>Agregar un código nuevo de Marcación instantánea (sin utilizar una entrada de la PAB)</p>	<ol style="list-style-type: none"> 1. Seleccione  > Directorio personal > Marcaciones instantáneas personales. 2. Pulse Marcación instantánea. 3. Resalte un código de Marcación instantánea que no esté asignado y pulse Selec. 4. Pulse Asignar. 5. Introduzca un número de teléfono. 6. Pulse Actual.
<p>Buscar códigos de Marcación instantánea</p>	<ol style="list-style-type: none"> 1. Seleccione  > Directorio personal > Marcaciones instantáneas personales. 2. Si desea desplazarse por los listados, seleccione Anterior o Siguiente. 3. Resalte el listado que desee y pulse Selec.
<p>Realizar una llamada mediante un código de Marcación instantánea</p>	<ol style="list-style-type: none"> 1. Busque un código de Marcación instantánea. 2. Resalte el listado que desee y pulse Selec. 3. Pulse Marcar. 4. Seleccione Aceptar para finalizar la acción.

Si desea...	Entonces...
Eliminar un código de Marcación instantánea	<ol style="list-style-type: none"> 1. Busque un código de Marcación instantánea. 2. Resalte el listado que desee y pulse Selec. 3. Pulse Quitar.
Cerrar sesión en el Directorio personal	<ol style="list-style-type: none"> 1. Seleccione  > Directorio personal (el nombre exacto puede variar). 2. Seleccione Cerrar sesión.

Sugerencias



- El administrador del sistema puede proporcionarle el ID de usuario y el PIN necesarios para iniciar sesión en el Directorio personal.
- El Directorio personal le desconecta de forma automática después de un determinado periodo de tiempo. Este límite de tiempo puede variar. Solicite más información al administrador del sistema.
- Utilice los números del teclado para introducir caracteres en la pantalla del teléfono. Utilice el botón de navegación del teléfono para moverse por los campos de introducción.

Acceso a los mensajes de voz

Para acceder a los mensajes de voz, pulse el botón .



Nota La empresa será la que determine el servicio de mensajes de voz que utilizará el sistema telefónico. Para obtener información precisa y detallada sobre este sistema de mensajes de voz, consulte la documentación que se entrega con dicho sistema.

Si desea...	Entonces...
Configurar y personalizar su servicio de mensajes de voz	Pulse  y siga las instrucciones de voz. Si aparece un menú en la pantalla, seleccione un elemento de menú apropiado.
Comprobar si hay mensajes de voz nuevos	<p>Busque lo siguiente:</p> <ul style="list-style-type: none"> Una luz roja continua en el auricular. (Este indicador puede variar. Consulte Personalización de timbres e indicadores de mensajes, página 52.) Un icono de mensaje en espera intermitente  y un mensaje de texto en la pantalla. <p>Nota La luz roja y el icono de mensaje en espera sólo aparecerán cuando haya recibido un mensaje en la línea principal, aunque reciba mensajes en otras líneas.</p> <p>Compruebe si oye lo siguiente:</p> <ul style="list-style-type: none"> Un tono entrecortado en el auricular, auriculares o teléfono de altavoz cuando realiza una llamada. <p>Nota El tono entrecortado es específico de cada línea. Sólo lo oírás cuando utilice la línea que tenga el mensaje en espera.</p>
Escuchar los mensajes de voz o acceder al menú de mensajes de voz	Pulse  . En función del servicio de mensajes de voz, al realizar esta operación se marcará de forma automática el número del servicio de mensajes o aparecerá un menú en la pantalla.
Enviar una llamada a un sistema de mensajes de voz	Pulse Desviar . Para obtener más información, consulte Envío de una llamada a un sistema de mensajes de voz, página 26.

Utilización de las páginas Web Opciones de usuario

El teléfono IP de Cisco Unified es un dispositivo de red que puede compartir información con otros dispositivos de red de su empresa, incluido su propio equipo. Puede utilizar su equipo para iniciar sesión en las páginas Web Opciones de usuario de Cisco Unified CM, donde puede controlar las funciones, la configuración y los servicios del teléfono IP de Cisco Unified. Por poner un ejemplo, desde las páginas Web Opciones de usuario, puede configurar los botones de marcación rápida.

Acceso a las páginas Web Opciones de usuario

En este apartado, se describe el modo de iniciar sesión y seleccionar un dispositivo telefónico.

Si desea...	Entonces...
Iniciar sesión en las páginas Web Opciones de usuario	<ol style="list-style-type: none">1. Solicite al administrador del sistema una dirección URL de Opciones de usuario, un ID de usuario y una contraseña predeterminada.2. Abra un explorador de Web en su equipo, introduzca la URL e inicie sesión.3. Si se le solicita que acepte la configuración de seguridad, haga clic en Sí o en Instalar certificado. <p>Aparecerá la página principal de Opciones de usuario de Cisco Unified Communications Manager. Desde esta página, puede seleccionar Opciones de usuario para acceder a Configuración de usuario, a las funciones de Directorio, a la Libreta personal de direcciones y a Marcaciones instantáneas.</p> <p>Si desea seleccionar un dispositivo para acceder a las opciones específicas del teléfono, consulte el siguiente apartado.</p>
Seleccionar un dispositivo tras iniciar sesión	<ol style="list-style-type: none">1. Tras haber iniciado sesión en las páginas Web Opciones de usuario, seleccione Opciones de usuario > Dispositivo. Aparecerá la página Configuración de dispositivo.2. Si dispone de varios dispositivos asignados, seleccione el dispositivo apropiado (modelo de teléfono, perfil de Extensión móvil o perfil de Destino remoto) en el menú desplegable Nombre. <p>Nota Los botones de la barra de herramientas situados en la parte superior de la página Configuración de dispositivo son específicos para el tipo de dispositivo seleccionado.</p>

Si desea...	Entonces...
Seleccionar una opción de configuración tras iniciar sesión	<ol style="list-style-type: none"> 1. Una vez que haya iniciado sesión en las páginas Web Opciones de usuario, seleccione Opciones de usuario para acceder a las funciones Configuración de usuario, Directorio, Libreta personal de direcciones, Marcaciones instantáneas y Conf. mov. 2. Para volver a la página Configuración de dispositivo desde otra página, seleccione Opciones de usuario > Dispositivo.

Configuración de funciones y servicios en Internet

Los temas de este apartado describen el modo de configurar las funciones y los servicios desde las páginas Web Opciones de usuario tras haber iniciado sesión. Consulte [Acceso a las páginas Web Opciones de usuario, página 62](#).

Utilización del Directorio personal en Internet

El conjunto de funciones de Directorio personal a las que puede acceder desde su equipo es el siguiente:

- Libreta personal de direcciones (PAB)
- Marcaciones instantáneas
- Cisco Unified Communications Manager Address Book Synchronizer



Nota También puede acceder a la PAB y a Marcaciones instantáneas desde el teléfono. Consulte [Utilización del directorio personal en el teléfono, página 58](#).

Utilización de la Libreta personal de direcciones en Internet

En este apartado, se describe el modo de utilizar la PAB desde las páginas Web Opciones de usuario.

Si desea...	Lleve a cabo lo siguiente cuando haya iniciado sesión...
Agregar una entrada nueva a la PAB	<ol style="list-style-type: none"> 1. Seleccione Opciones de usuario > Libreta personal de direcciones. 2. Haga clic en Nuevo. 3. Introduzca la información de la entrada. 4. Haga clic en Guardar.
Buscar una entrada de la PAB	<ol style="list-style-type: none"> 1. Seleccione Opciones de usuario > Libreta personal de direcciones. 2. Especifique la información de búsqueda y haga clic en Buscar.

Si desea...	Lleve a cabo lo siguiente cuando haya iniciado sesión...
Editar una entrada de la PAB	<ol style="list-style-type: none"> 1. Busque una entrada de la PAB. 2. Haga clic en un nombre o alias. 3. Edite la entrada según sus necesidades y haga clic en Guardar.
Eliminar una entrada de la PAB	<ol style="list-style-type: none"> 1. Busque una entrada de la PAB. 2. Seleccione una o varias entradas. 3. Haga clic en Eliminar seleccionados.

Configuración de Marcaciones instantáneas en Internet

En este apartado, se describe el modo de asignar Marcaciones instantáneas desde las páginas Web Opciones de usuario.

Si desea...	Lleve a cabo lo siguiente cuando haya iniciado sesión...
Asignar un código de Marcación instantánea a una entrada de la PAB	<ol style="list-style-type: none"> 1. Cree una entrada de la PAB. Consulte Utilización de la Libreta personal de direcciones en Internet, página 63. 2. Seleccione Opciones de usuario > Marcaciones instantáneas. 3. Haga clic en Agregar nuevo. 4. Utilice el área Opciones de búsqueda para buscar la entrada adecuada de la PAB. 5. Haga clic en un número de teléfono del área Resultados de búsqueda. 6. Cambie el código de Marcación instantánea si lo desea. 7. Haga clic en Guardar.
Asignar un código de Marcación instantánea a un número de teléfono (sin utilizar una entrada de la PAB)	<ol style="list-style-type: none"> 1. Seleccione Opciones de usuario > Marcaciones instantáneas. 2. Haga clic en Agregar nuevo. 3. Cambie el código de Marcación instantánea si lo desea. 4. Introduzca un número de teléfono. 5. Haga clic en Guardar.
Buscar una entrada de Marcación instantánea	<ol style="list-style-type: none"> 1. Seleccione Opciones de usuario > Marcaciones instantáneas. 2. Especifique la información de búsqueda y haga clic en Buscar.
Editar un número de teléfono de Marcación instantánea	<ol style="list-style-type: none"> 1. Seleccione Opciones de usuario > Marcaciones instantáneas. 2. Busque la entrada de Marcación instantánea que desee editar. 3. Haga clic en un componente de la entrada. 4. Cambie el número de teléfono. 5. Haga clic en Guardar.

Si desea...	Lleve a cabo lo siguiente cuando haya iniciado sesión...
Eliminar una entrada de Marcación instantánea	<ol style="list-style-type: none"> 1. Busque una Marcación instantánea. 2. Seleccione una o varias entradas. 3. Haga clic en Eliminar seleccionados.

Sugerencias

- Es posible crear hasta 500 entradas de Marcación instantánea y de la PAB.
- Puede crear una entrada de Marcación instantánea nueva sin utilizar una entrada de la PAB. Estas entradas de Marcación instantánea aparecen en las páginas Web Opciones de usuario con la etiqueta “sin patrón” y no muestran un texto que se pueda configurar.

Utilización de la herramienta de sincronización de la libreta de direcciones

Puede utilizar la herramienta de sincronización de la libreta de direcciones (TABSynch) para sincronizar la libreta de direcciones de Microsoft Windows (si corresponde) con su PAB. Con ello, podrá acceder a las entradas de la libreta de direcciones de Microsoft Windows desde el teléfono IP de Cisco Unified y desde las páginas Web Opciones de usuario. El administrador del sistema puede darle acceso a TABSynch y proporcionarle instrucciones detalladas.

Configuración de Marcaciones rápidas en Internet

Dependiendo de la configuración, su teléfono puede ser compatible con varias funciones de marcación rápida:

- Botones de marcación rápida
- Marcación abreviada
- Marcaciones instantáneas



Nota

Para obtener ayuda a la hora de utilizar las funciones de marcación rápida, consulte [Marcación rápida, página 35](#).

Si desea...	Lleve a cabo lo siguiente cuando haya iniciado sesión...
Configurar los botones de marcación rápida	<ol style="list-style-type: none"> 1. Seleccione Opciones de usuario > Dispositivo. 2. Seleccione un teléfono en el menú desplegable Nombre. 3. Haga clic en Marcaciones rápidas. 4. Introduzca un número y una etiqueta para un botón de marcación rápida (botón programable) del teléfono. 5. Haga clic en Guardar. <p>Nota Su teléfono emplea el campo Etiqueta ASCII.</p>
Configurar la Marcación abreviada	<ol style="list-style-type: none"> 1. Seleccione Opciones de usuario > Dispositivo. 2. Seleccione un teléfono en el menú desplegable Nombre. 3. Haga clic en Marcaciones rápidas. 4. Introduzca un número y una etiqueta de un código de Marcación abreviada. 5. Haga clic en Guardar.
Configurar Marcaciones instantáneas	<p>Consulte Configuración de Marcaciones instantáneas en Internet, página 64.</p> <p>También puede configurar Marcaciones instantáneas desde el teléfono. Consulte Utilización del directorio personal en el teléfono, página 58.</p>

Sugerencia

Puede configurar un botón de marcación rápida para cada botón programable del teléfono que no esté reservado como botón de línea. Como alternativa, utilice Marcación abreviada o Marcación instantánea.

Configuración de Servicios del teléfono en Internet

Los servicios del teléfono pueden incluir funciones especiales del teléfono, datos de red e información basada en la Web (como cotizaciones de bolsa y listados de películas). Antes de acceder a un servicio desde el teléfono, debe suscribirse a él.

Si desea...	Lleve a cabo lo siguiente cuando haya iniciado sesión...
Suscribirse a un servicio	<ol style="list-style-type: none"> 1. Seleccione Opciones de usuario > Dispositivo. 2. Seleccione un teléfono en el menú desplegable Nombre. 3. Haga clic en Servicios del teléfono. 4. Haga clic en Agregar nuevo. 5. Seleccione un servicio de la lista desplegable y haga clic en Siguiente. 6. Cambie la etiqueta del servicio o introduzca información adicional del servicio, si está disponible (opcional). 7. Haga clic en Guardar.
Buscar servicios	<ol style="list-style-type: none"> 1. Seleccione un dispositivo. 2. Haga clic en Servicios del teléfono. 3. Haga clic en Buscar.
Cambiar o finalizar servicios	<ol style="list-style-type: none"> 1. Busque servicios. 2. Seleccione una o varias entradas. 3. Haga clic en Eliminar seleccionados.
Cambiar el nombre de un servicio	<ol style="list-style-type: none"> 1. Busque servicios. 2. Haga clic en el nombre del servicio. 3. Cambie la información y haga clic en Guardar.
Agregar un servicio a un botón programable disponible del teléfono 	<ol style="list-style-type: none"> 1. Seleccione Opciones de usuario > Dispositivo. 2. Seleccione un teléfono en el menú desplegable Nombre. 3. Haga clic en URL de servicio. <p>Nota Si no ve esta opción, solicite al administrador del sistema que configure un botón de URL de servicio para su teléfono.</p> <ol style="list-style-type: none"> 4. Seleccione un servicio de la lista desplegable de servicios de los botones. 5. Si desea cambiar el nombre del servicio, edite los campos de las etiquetas. <p>Nota Si el teléfono no admite conjuntos de caracteres de doble byte, utilizará el campo Etiqueta ASCII.</p> <ol style="list-style-type: none"> 6. Haga clic en Guardar. 7. Haga clic en Restablecer para restaurar el teléfono (necesario para poder ver la nueva etiqueta del botón en el teléfono).

Si desea...	Lleve a cabo lo siguiente cuando haya iniciado sesión...
Acceder a un servicio desde el teléfono	Seleccione  .

Control de la Configuración de usuario en Internet

La configuración de usuario incluye la contraseña, el PIN y el idioma (configuración regional).

Si desea...	Lleve a cabo lo siguiente cuando haya iniciado sesión...
Cambiar la contraseña	<ol style="list-style-type: none"> 1. Seleccione Opciones de usuario > Configuración de usuario. 2. Introduzca la información en el área Contraseña del explorador. 3. Haga clic en Guardar.
Cambiar el PIN	<ol style="list-style-type: none"> 1. Seleccione Opciones de usuario > Configuración de usuario. 2. Introduzca la información en el área PIN telefónico. 3. Haga clic en Guardar.
Cambiar el idioma (configuración regional) de las páginas Web Opciones de usuario	<ol style="list-style-type: none"> 1. Seleccione Opciones de usuario > Configuración de usuario. 2. Seleccione un elemento de la lista desplegable Configuración regional dentro del área Config. regional de usuario. 3. Haga clic en Guardar.
Cambiar el idioma (configuración regional) de la pantalla del teléfono	<ol style="list-style-type: none"> 1. Seleccione Opciones de usuario > Configuración de usuario. 2. Seleccione un elemento de la lista desplegable Config. regional de usuario. 3. Haga clic en Guardar.

Sugerencia

El PIN y la contraseña le permiten acceder a diversas funciones y servicios. Por ejemplo, con el PIN puede iniciar sesión en la Extensión móvil de Cisco o en el Directorio personal del teléfono. Mediante la contraseña, puede iniciar sesión en las páginas Web Opciones de usuario y en Cisco WebDialer desde su equipo. Si desea más información, consulte al administrador del sistema.

Control de la Configuración de línea en Internet

La Configuración de línea afecta a una línea telefónica determinada (número de directorio) del teléfono. La Configuración de línea puede incluir desvíos de llamadas, indicadores de mensajes de voz, modelos de timbre y etiquetas de línea.

Puede definir otra configuración de línea directamente en su teléfono:

- Configurar el desvío de llamadas de la línea telefónica principal (consulte [Desvío de todas las llamadas a otro número, página 27](#)).
- Cambiar tonos, visualizaciones y otras funciones específicas del modelo de teléfono (consulte [Cambio de las opciones del teléfono, página 52](#)).

Si desea...	Lleve a cabo lo siguiente cuando haya iniciado sesión...
Configurar el desvío de llamadas por línea	<ol style="list-style-type: none"> 1. Seleccione Opciones de usuario > Dispositivo. 2. Seleccione un teléfono en el menú desplegable Nombre. 3. Haga clic en Configuración de línea. 4. Si tiene más de un número de directorio (línea) asignado al teléfono, seleccione una línea en el menú desplegable Línea. 5. Seleccione las opciones de desvío de llamadas para las diferentes circunstancias en el área Desvío de llamada entrante. 6. Haga clic en Guardar.
Cambiar la configuración del indicador (luminoso) de mensaje de voz de cada línea	<ol style="list-style-type: none"> 1. Seleccione Opciones de usuario > Dispositivo. 2. Seleccione un teléfono en el menú desplegable Nombre. 3. Haga clic en Configuración de línea. 4. Si tiene más de un número de directorio (línea) asignado al teléfono, seleccione una línea en el menú desplegable Línea. 5. En el área Indicador luminoso de mensajes en espera, seleccione las diversas opciones. <p>Nota Como norma general, la configuración predeterminada de mensajes en espera hace que el teléfono muestre una luz roja fija en la banda luminosa del auricular para indicar un mensaje de voz nuevo.</p> <ol style="list-style-type: none"> 6. Haga clic en Guardar.

Si desea...	Lleve a cabo lo siguiente cuando haya iniciado sesión...
<p>Cambiar la configuración del indicador sonoro de mensaje de voz de cada línea</p>	<ol style="list-style-type: none"> 1. Seleccione Opciones de usuario > Dispositivo. 2. Seleccione un teléfono en el menú desplegable Nombre. 3. Haga clic en Configuración de línea. 4. Si tiene más de un número de directorio (línea) asignado al teléfono, seleccione una línea en el menú desplegable Línea. 5. En el área Indicador sonoro de mensaje en espera, seleccione las diversas opciones. <p>Nota Como norma general, la configuración predeterminada de mensajes en espera hace que el teléfono muestre una luz roja fija en la banda luminosa del auricular para indicar un mensaje de voz nuevo.</p> <ol style="list-style-type: none"> 6. Haga clic en Guardar.
<p>Cambiar o crear el texto de la etiqueta de línea que aparece en la pantalla del teléfono</p>	<ol style="list-style-type: none"> 1. Seleccione Opciones de usuario > Dispositivo. 2. Seleccione un teléfono en el menú desplegable Nombre. 3. Haga clic en Configuración de línea. 4. Si tiene más de un número de directorio (línea) asignado al teléfono, seleccione una línea en el menú desplegable Línea. 5. Introduzca un texto de etiqueta en el área Texto de etiqueta de línea. 6. Haga clic en Guardar. <p>Nota Si el teléfono no admite conjuntos de caracteres de doble byte, utilizará el campo Etiqueta ASCII.</p>

Utilización de Cisco WebDialer

Cisco WebDialer le permite realizar llamadas desde el teléfono IP de Cisco Unified a contactos de directorio haciendo clic en los elementos de un explorador de Web. El administrador del sistema debe configurar esta función para usted.

Si desea...	Entonces...
Utilizar WebDialer con el directorio Opciones de usuario	<ol style="list-style-type: none"> 1. Conéctese a las páginas Web Opciones de usuario. Consulte Acceso a las páginas Web Opciones de usuario, página 62. 2. Seleccione Opciones de usuario > Directorio y busque un compañero de trabajo. 3. Haga clic en el número al que desee llamar. 4. Si es la primera vez que utiliza WebDialer, configure las preferencias y haga clic en Enviar. (Consulte la última fila de esta tabla para obtener más detalles.) 5. Si aparece la página Realizar una llamada, haga clic en Marcar. (Consulte la última fila de esta tabla si desea que no vuelva a aparecer esta página.) La llamada se encuentra ahora en su teléfono. 6. Para finalizar una llamada, haga clic en Colgar o cuelgue el teléfono.
Utilizar WebDialer con otro directorio corporativo en línea (no con el directorio Opciones de usuario)	<ol style="list-style-type: none"> 1. Inicie sesión en un directorio corporativo que tenga WebDialer activado y busque compañeros de trabajo. 2. Haga clic en el número al que desee llamar. 3. Introduzca el ID de usuario y la contraseña cuando se le solicite. 4. Si es la primera vez que utiliza WebDialer, configure las preferencias y haga clic en Enviar. (Consulte la última fila de esta tabla para obtener más detalles.) 5. Si aparece la página Realizar una llamada, haga clic en Marcar. (Consulte la última fila de esta tabla si desea que no vuelva a aparecer esta página.) La llamada se encuentra ahora en su teléfono. 6. Para finalizar una llamada, haga clic en Colgar o cuelgue el teléfono.
Cerrar sesión en WebDialer	Haga clic en el icono para cerrar sesión en la página Realizar una llamada o Colgar.

Si desea...	Entonces...
Configurar, ver o cambiar las preferencias de WebDialer	<p data-bbox="338 191 705 224">Acceda a la página Preferencias.</p> <p data-bbox="338 230 1205 295">La página Preferencias aparece la primera vez que utiliza WebDialer (después de hacer clic en el número que desea marcar).</p> <p data-bbox="338 302 1205 367">Para volver a Preferencias más adelante, haga clic en el icono de preferencias de la página Realizar una llamada o Colgar.</p> <p data-bbox="338 373 971 406">La página Preferencias contiene las opciones siguientes:</p> <ul data-bbox="352 412 1205 966" style="list-style-type: none"> <li data-bbox="352 412 1205 477">• Idioma favorito: Determina el idioma que se utiliza en la configuración y en los avisos de WebDialer. <li data-bbox="352 483 1205 704">• Usar dispositivo permanente: Identifica el teléfono IP de Cisco Unified y el número de directorio (línea) que empleará para realizar llamadas con WebDialer. Si dispone de un teléfono con una única línea, el teléfono y la línea adecuados se seleccionarán de forma automática. Si no es el caso, seleccione un teléfono o una línea. Los teléfonos se especifican mediante el nombre de host. (Para que aparezca el nombre de host del teléfono, seleccione  > Configuración de red > Nombre de host.) <li data-bbox="352 711 1205 808">• Usar extensión móvil: Si selecciona esta opción, se le solicita a WebDialer que utilice el teléfono IP de Cisco Unified que está asociado a su perfil de Extensión móvil (si está disponible). <li data-bbox="352 815 1205 966">• No mostrar el diálogo de confirmación de llamada: Si selecciona esta opción, se le solicita a WebDialer que suprima la página Realizar una llamada. Esta página aparece de forma predeterminada al hacer clic en un número de teléfono dentro de un directorio en línea con WebDialer activado.

Configuración de teléfonos y listas de acceso para la conexión móvil

Al utilizar la conexión móvil de Cisco, debe añadir los teléfonos móviles y otros teléfonos que desee utilizar para efectuar y recibir llamadas mediante los mismos números de directorio que los empleados en el teléfono de escritorio. Estos teléfonos se denominan *destinos remotos*. También puede definir listas de acceso para restringir o permitir el envío de llamadas de determinados números al teléfono móvil.

Si desea...	Lleve a cabo lo siguiente cuando haya iniciado sesión...
Crear una lista de accesos	<ol style="list-style-type: none"> 1. Seleccione Opciones de usuario > Conf. mov. > Listas de accesos. 2. Haga clic en Agregar nuevo. 3. Introduzca la información siguiente: <ul style="list-style-type: none"> – Nombre: Identifica la lista de accesos. – Descripción: Describe la lista de accesos. 4. Seleccione una de las opciones siguientes: <ul style="list-style-type: none"> – Lista de accesos bloqueados: Crea una lista de los números que se bloquearán – Lista de accesos permitidos: Crea una lista de los números que se permitirán 5. Haga clic en Guardar.
Añadir miembros a una lista de accesos	<ol style="list-style-type: none"> 1. Cree una lista de accesos. 2. Haga clic en Agregar miembro para añadir números de teléfono o filtros a la lista. 3. Seleccione una opción en el cuadro de lista desplegable Máscara de filtro. Puede filtrar un número de directorio, llamadas en las que el ID de quien realiza la llamada está restringido (No disponible) o llamadas en las que el ID de quien realiza la llamada es anónimo (Privado). 4. Si selecciona un número de directorio en el cuadro de lista desplegable Máscara de filtro, introduzca un número o un filtro en el campo Máscara de número de directorio. Puede emplear los comodines siguientes para definir un filtro: <ul style="list-style-type: none"> – X (mayúscula o minúscula): Corresponde a un solo dígito. Por ejemplo, 408555123X coincide con cualquier número entre 4085551230 y 4085551239. – !: Corresponde a una cantidad indeterminada de dígitos. Por ejemplo, 408! coincide con cualquier número que empiece por 408. – #: Se emplea como un solo dígito para buscar una coincidencia exacta. 5. Para añadir a este miembro a la lista de accesos, haga clic en Guardar. 6. Para guardar la lista de accesos, haga clic en Guardar.

Si desea...	Lleve a cabo lo siguiente cuando haya iniciado sesión...
Agregar un destino remoto nuevo	<ol style="list-style-type: none"> 1. Seleccione Opciones de usuario > Conf. mov. > Destinos remotos. 2. Seleccione un dispositivo en el cuadro de lista desplegable Nombre. 3. Haga clic en Destinos remotos. 4. Haga clic en Agregar nuevo. 5. Introduzca la información siguiente: <ul style="list-style-type: none"> - Nombre: Introduzca un nombre para el teléfono móvil (u otro). - Número de destino: Introduzca su propio número de teléfono móvil. - Contestar temporizador demasiado pronto: Introduzca la cantidad de tiempo que desea que transcurra antes de contestar una llamada en el destino remoto (en milisegundos). - Contestar temporizador demasiado tarde: Introduzca la cantidad de tiempo tras la cual será demasiado tarde para contestar una llamada en el destino remoto (en milisegundos). - Retraso antes de que suene el temporizador: Introduzca la cantidad de tiempo que desea que transcurra antes de que la llamada suene en el destino remoto (en milisegundos). - Perfil de destino remoto: Seleccione un perfil de destino remoto que contendrá la configuración aplicable a todos sus destinos remotos. - Lista de accesos permitidos: Seleccione un número de teléfono o una regla que hagan sonar el teléfono móvil cuando se reciba una llamada en el teléfono de escritorio. Puede seleccionar una lista de accesos permitidos o una lista de accesos bloqueados, pero nunca ambas a la vez. - Lista de accesos bloqueados: Seleccione un número de teléfono o una regla que hagan que el teléfono móvil no suene cuando se reciba una llamada en el teléfono de escritorio. Puede seleccionar una lista de accesos permitidos o una lista de accesos bloqueados, pero nunca ambas a la vez. - Móvil: Utilice esta opción para permitir que el móvil acepte una llamada enviada desde el teléfono de escritorio. - Habilitar conexión móvil: Utilice esta opción para hacer que el móvil suene a la vez que el teléfono de escritorio. - Smart Client instalado: Utilice esta opción para indicar que el destino remoto que está configurando es un teléfono inteligente. 6. Haga clic en Guardar.

Descripción de las opciones de configuración adicionales

El administrador del sistema puede configurar el teléfono para que sea posible utilizar plantillas de botones y teclas programadas específicos junto con servicios y funciones especiales, si es preciso. La tabla que aparece a continuación ofrece una perspectiva general de algunas opciones de configuración que quizás desee tratar con el administrador de su sistema telefónico, teniendo en cuenta sus necesidades en cuanto a llamadas o entorno de trabajo.



Nota

Encontrará guías de teléfonos y otros documentos de esta tabla en la dirección Web siguiente: http://www.cisco.com/en/US/products/hw/phones/ps379/tsd_products_support_series_home.html

Si...	Entonces...	Para obtener más información...
Necesita gestionar más llamadas en la línea telefónica	Solicite al administrador del sistema que configure la línea para que admita más llamadas.	Póngase en contacto con el administrador del sistema o con el servicio de asistencia de telefonía.
Necesita más de una línea telefónica	Solicite al administrador del sistema que le configure uno o varios números de directorios adicionales.	Póngase en contacto con el administrador del sistema o con el servicio de asistencia de telefonía.
Necesita contar con más botones de marcación rápida	Asegúrese primero de que utiliza todos los botones de marcación rápida que tiene instalados en este momento. Si necesita más botones de marcación rápida, pruebe a utilizar la Marcación abreviada o a suscribirse al servicio de Marcación instantánea. Otra opción es añadir el módulo de expansión 7914 del teléfono IP de Cisco Unified al teléfono.	Consulte: <ul style="list-style-type: none"> • Marcación rápida, página 35 • <i>Guía del teléfono del módulo de expansión del teléfono IP 7914 de Cisco Unified</i> (sólo para teléfonos SCCP)

Si...	Entonces...	Para obtener más información...
Trabaja con un (o como) auxiliar administrativo	Considere la posibilidad de utilizar: <ul style="list-style-type: none"> • Cisco Unified Communications Manager Assistant • Una línea compartida 	Consulte: <ul style="list-style-type: none"> • Utilización de una línea compartida, página 39 • <i>Guía del usuario de Cisco Unified Communications Manager Assistant</i>
Quiere utilizar una extensión para varios teléfonos	Solicite una línea compartida. Esto le permitirá utilizar un número de extensión común para el teléfono de su escritorio y el del laboratorio, por ejemplo.	Consulte Utilización de una línea compartida, página 39 .
Comparte teléfonos o espacio de oficina con otros compañeros	Considere la posibilidad de utilizar: <ul style="list-style-type: none"> • Aparcar llamada para guardar y recuperar llamadas sin utilizar la función de transferencia. • Captura de llamada para responder a llamadas que suenan en otro teléfono. • Una línea compartida para ver las llamadas de compañeros de trabajo o conectarse a ellas. • La Extensión móvil de Cisco para aplicar su número de teléfono y su perfil de usuario a un teléfono IP compartido de Cisco Unified. 	Solicite al administrador del sistema información acerca de estas funciones y consulte: <ul style="list-style-type: none"> • Manejo avanzado de llamadas, página 35 • Utilización de una línea compartida, página 39 • Utilización de la Extensión móvil de Cisco, página 46
Contesta llamadas con mucha frecuencia o maneja llamadas en nombre de otra persona	Solicite al administrador del sistema que configure la función de contestación automática en su teléfono.	Consulte Utilización de la función de contestación automática, página 50 .
Necesita realizar videoconferencias (sólo para teléfonos SCCP)	Considere la posibilidad de utilizar Cisco Unified Video Advantage, que le permite realizar llamadas de vídeo mediante el teléfono IP de Cisco Unified, su equipo y una cámara de vídeo externa.	Póngase en contacto con el administrador del sistema si necesita ayuda y consulte la <i>Guía rápida de Cisco Unified Video Advantage</i> y la <i>guía del usuario</i> .

Si...	Entonces...	Para obtener más información...
<p>Determina el estado de una línea telefónica asociada a un botón de marcación rápida, a un registro de llamadas o a un listado del directorio del teléfono</p>	<p>Consulte al administrador para configurar la función Campo de indicador luminoso de ocupación (BLF) del teléfono.</p>	<p>Consulte Utilización de BLF para determinar el estado de línea, página 42.</p>
<p>Desea aplicar de forma temporal su número de teléfono y su configuración a un teléfono IP compartido de Cisco Unified</p>	<p>Solicite al administrador del sistema información sobre el servicio Extensión móvil de Cisco.</p>	<p>Consulte Utilización de la Extensión móvil de Cisco, página 46.</p>

Solución de problemas del teléfono

Este apartado ofrece información sobre la solución de problemas en el teléfono IP de Cisco Unified.

Solución de problemas generales





Este apartado ofrece información para ayudarle a resolver problemas generales del teléfono. Para obtener más información, consulte al administrador del sistema.

Síntoma	Explicación
No se oye el tono de marcación ni se pueden realizar llamadas	Es posible que se deba a uno o varios de los factores siguientes: <ul style="list-style-type: none">• Debe estar conectado al servicio Extensión móvil.• Debe introducir un código de cliente (CMC) o un código de autorización forzoso (FAC) tras marcar el número. (Sólo para teléfonos SCCP.)• El teléfono tiene restricciones horarias que impiden utilizar algunas de las funciones a determinadas horas del día.
El botón Configuración no responde	Es posible que el administrador del sistema haya desactivado  en su teléfono.
La tecla programada que desea utilizar no aparece	Es posible que se deba a uno o varios de los factores siguientes: <ul style="list-style-type: none">• Debe pulsar más para que aparezcan teclas programadas adicionales.• Debe cambiar el estado de línea (por ejemplo, descuelgue o conecte una llamada).• El teléfono no está configurado para admitir la función asociada a esa tecla programada.
Error en la función Conectar (sólo para teléfonos SCCP)	La función Conectar necesita tener varias llamadas seleccionadas. Asegúrese de tener seleccionada al menos una llamada además de la llamada activa, que aparecerá seleccionada de forma automática. La función Conectar necesita, además, que las llamadas seleccionadas estén en la misma línea. Si fuera necesario, transfiera las llamadas a una línea antes de conectarlas.

Síntoma	Explicación
La función Intrus. falla y produce un tono rápido de línea ocupada	No es posible entrar en una llamada cifrada si el teléfono que está utilizando no está configurado para utilizar cifrado. Cuando se produce un error en el intento de intrusión por este motivo, el teléfono emite un tono rápido de línea ocupada.
Se ha desconectado de una llamada a la que ha entrado con la función Intrus.	Se le desconectará de una llamada a la que se haya conectado mediante Intrus. si dicha llamada se pone en espera, se transfiere o se convierte en una conferencia.
RetrLla de Cisco falla	Es posible que la otra persona tenga activado el desvío de llamadas.

Visualización de datos de administración telefónica

Es posible que el administrador del sistema le solicite que acceda a los datos de administración del teléfono para resolver determinados problemas.

Si se le solicita que...	Entonces...
Acceda a los datos de configuración de red	Elija  > Configuración de red y seleccione el elemento de configuración de red que desee ver.
Acceda a los datos de estado	Elija  > Estado y seleccione el elemento de estado que desee ver.
Acceda a la información del modelo del teléfono	Seleccione  > Información de modelo.
Acceda a la información de llamadas y de calidad de voz del teléfono	Seleccione  > Estado > Estadísticas de llamadas.

Uso de la Herramienta de generación de informes de calidad

El administrador del sistema puede configurar el teléfono de forma temporal mediante la Herramienta de generación de informes de calidad (QRT) para solucionar los posibles problemas de rendimiento. Pulse **QRT** o **Herramienta de generación de informes de calidad** para enviar la información al administrador del sistema. Dependiendo de cuál sea su configuración, podrá utilizar la función QRT para lo siguiente:

- Informar de forma inmediata de un problema de sonido en una llamada en curso.
- Seleccionar un problema general de una lista de categorías y elegir códigos de motivos.

Términos de la garantía del hardware de Cisco limitada a un año

Existe una serie de cláusulas especiales que son de aplicación a la garantía del hardware, así como a los diversos servicios de los que puede disfrutar durante el periodo de garantía. Encontrará su Declaración de garantía formal, incluida la garantía y la licencia aplicables al software de Cisco, en la dirección Cisco.com. Siga estos pasos para acceder a ella y descargar *Cisco Information Packet* (Paquete de información Cisco) y su documento de garantía y licencia desde Cisco.com.

1. Inicie su explorador y vaya a la dirección URL siguiente:

http://www.cisco.com/univercd/cc/td/doc/es_inpk/cetrans.htm

Aparecerá la página Warranties and License Agreements (Garantías y Acuerdos de licencia).

2. Para leer *Cisco Information Packet* (Paquete de información Cisco), siga estos pasos:

- a. Haga clic en el campo **Information Packet Number** (Número de paquete de información) y asegúrese de que quede resaltado el número de parte 78-5235-03A0.
- b. Seleccione el idioma en el que desee leer el documento.
- c. Haga clic en **Go** (Ir).

Aparecerá la página Cisco Limited Warranty and Software License (Garantía limitada de Cisco y Licencia de software) contenida en el Paquete de información.

- d. Lea la documentación en línea o haga clic en el icono **PDF** para descargar e imprimir el documento en Formato de documento portátil de Adobe (PDF).



Nota

Deberá disponer de Adobe Acrobat Reader para visualizar e imprimir archivos PDF. Puede descargar esta aplicación desde el sitio Web de Adobe: <http://www.adobe.com>

3. Para leer la información traducida y adaptada de la garantía del producto, siga estos pasos:

- a. Introduzca este número de parte en el campo Warranty Document Number (Número de documento de la garantía):

78-10747-01C0

- b. Seleccione el idioma en el que desee visualizar el documento.
- c. Haga clic en **Go** (Ir).

Aparecerá la página de garantía de Cisco.

- d. Lea la documentación en línea o haga clic en el icono **PDF** para descargar e imprimir el documento en Formato de documento portátil de Adobe (PDF).

También puede ponerse en contacto con el sitio Web del servicio y soporte técnico de Cisco si necesita ayuda:

http://www.cisco.com/public/Support_root.shtml.

Duración de la garantía del hardware

Un (1) año

Política de sustitución, reparación o reembolso del hardware

Cisco o su centro de servicios emplearán los esfuerzos que sean razonables desde el punto de vista comercial para enviar piezas de repuesto en el plazo de diez (10) días laborables a partir de la recepción de una solicitud de Autorización para la devolución de materiales (RMA). El plazo real de envío puede variar, según la ubicación del cliente.

Cisco se reserva el derecho de reembolsar el importe pagado por el cliente como satisfacción exclusiva de la garantía.

Recepción de un número de Autorización para la devolución de materiales (RMA)

Póngase en contacto con la empresa a través de la cual adquirió el producto. Si lo adquirió directamente de Cisco, póngase en contacto con su delegado de ventas y la asistencia técnica de Cisco. Cumplimente la información que aparece a continuación y consérvela para utilizarla como referencia.

Producto adquirido a la empresa	
Número de teléfono de la empresa	
Número de modelo del producto	
Número de serie del producto	
Número de contrato de mantenimiento	

Índice

A

- ad hoc, conferencia [30](#)
- advertencias de seguridad [2](#)
- aparcamiento, prefijo de recuperación [38](#)
- área activ. llamadas, visualiz. [11](#)
- auricular
 - banda luminosa [11](#)
 - fijar en la base [5](#)
 - utilizar [49](#)
- auricular colgado, marcación [18](#)
- auriculares
 - adquirir [50](#)
 - calidad de sonido [6](#)
 - colgar [22](#)
 - identificar botón [10](#)
 - modo [49](#)
 - responder llamadas [20](#)
- auriculares, prestaciones generales [6](#)
- autenticadas, llamadas [43](#)
- automática, marcación [18](#)
- ayuda, descripción del botón [10](#)
- ayuda, utilización [14](#)

B

- banda ancha, auricular [49](#)
- BLF [42](#)
- botones de línea, identificación [9](#)

C

- cambio entre llamadas [24](#)
- Campo de indicador luminoso de ocupación
 - consulte BLF [42](#)
- CaptGr [36](#)
- CaptOtr [37](#)
- Captur [36](#)
- cifradas, llamadas [43](#)
- Cisco Unified Communications Manager Address Book Synchronizer [65](#)
- Cisco Unified Video Advantage [76](#)
- Cisco Unified, teléfono IP
 - ajustar la altura [5](#)
 - ayuda en línea [14](#)
 - conectar [4](#)
 - configuración de funciones [15, 75](#)
 - descripción [7](#)
 - fijar el soporte del auricular [5](#)
 - ilustración [8](#)
 - registrar [5](#)
 - servicios basados en la Web [62](#)

- Cisco WebDialer
 - consulte también WebDialer [70](#)
- CMC [19](#)
- Código de autorización forzoso [19](#)
- Código de cliente [19](#)
- colgar, opciones [22](#)
- compartidas, líneas
 - con intrusión [40](#)
 - descripción [39](#)
 - icono de utilización remota [39](#)
 - privacidad [41](#)
- conectada [12](#)
- conferencia
 - conectar [31](#)
 - segura [31](#)
- conferencias
 - estándar (ad hoc) [29, 30](#)
 - Meet-Me [30, 32](#)
- configuración
 - opciones [75](#)
- configuración, descripción del botón [10](#)
- contestación automática [50](#)
- continuación, utilización [22](#)
- contraseña, cambio [68](#)
- corporativo, directorio
 - marcar desde página Web [19](#)
 - utilizar en el teléfono [18](#)

D

- desconexión de grupos de salto [39](#)
- desvío de llamadas a un sistema de mensajes de voz [26](#)
- desvío de llamadas, opciones [27](#)

- Detalles, visualización de llamadas multiconferencia con la tecla programada [55, 56](#)
- directa, transferencia [26](#)
- directorio
 - corporativo [56](#)
 - marcar desde página Web [19](#)
 - personal [56](#)
 - utilizar en el teléfono [18, 54](#)
- Directorio personal
 - utilizar desde la página Web [63](#)
- dirigida, aparcamiento de llamada [37](#)
- dispositivo, página de configuración [62](#)

E

- en línea, utilización de la ayuda [14](#)
- espera
 - cambiar llamadas [24](#)
 - transferir [25](#)
 - utilizar [22](#)
- espera, indicadores de recuperación de llamadas revertidas [22](#)
- estado, localización de datos [78](#)
- Etiqueta ASCII, admisión del campo [66](#)
- Extensión móvil
 - conexión [46](#)
 - desconexión [46](#)

F

- FAC [19](#)
- Fichas del teléfono y de funciones [13](#)
- finalización de llamadas, opciones [22](#)

funciones, botones
 ayuda **10**
 configuración **10**
 mensajes **10**
 servicios **10**
funciones, disponibilidad **15, 75**
funciones, utilización de menús **15**

G

grupo, utilización de captura de llamada **36**
grupos de salto, desconexión **39**

H

Herramienta de asistencia para teléfonos
 registrados automáticamente **5**
Herramienta de generación de informes
 de calidad **79**
herramienta de sincronización de la libreta
 de direcciones **65**

I

iconos
 de estados de llamada **11**
 de líneas **11**
Identificación de llamada maliciosa
 (IdLIMali), utilización **43**
idioma, configuración (regional) **68**
inactividad **12**
instalación del teléfono IP de Cisco Unified **4**
instantánea, servicio de marcación
 marcar **19**

intercomunicación, línea **12**
intercomunicación, llamadas **33**
IntruCf **41**
intrusión
 líneas compartidas **39**
 privacidad **41**
 utilizar **40**

L

Libreta personal de direcciones
 consulte PAB **58**
Libreta personal de direcciones (PAB)
 marcar **19**
Libreta personal de direcciones, consulte PAB
línea de estado, visualización **11**
líneas
 configurar el indicador de mensajes de voz **68**
 descripción **11**
 desviar llamadas **68**
 estados de llamada **11**
 iconos **11**
 modelos de timbre **68**
 texto de etiqueta **68**
 utilizar el BLF **42**
 visualizar **11**
llamada en espera **21**
llamada, aparcamiento **37**
llamada, utilización de captura **36**
llamadas
 almacenar y recuperar **37**
 aparcar **37**
 bloquear **28**

- cambiar entre varias [24](#)
- comparación con líneas [11](#)
- conceder prioridad [44](#)
- desviar [27](#), [68](#)
- finalizar [22](#)
- funciones de conferencia [29](#)
- generar informes de problemas [79](#)
- iconos [11](#)
- intrusión [40](#)
- manejar varias [24](#)
- máximo por línea [11](#)
- poner en espera y reanudar [22](#)
- realizar [17](#)
- redirigir mientras suenan [36](#)
- responder [20](#)
- seguras [43](#)
- silenciar [23](#)
- transferir [25](#)
- utilizar NoMlsta [28](#)
- varios participantes [29](#)
- visualizar [11](#), [24](#)
- visualizar varias [25](#)

llamadas sospechosas, seguimiento [43](#)

llamadas, desvío [27](#)

- configurar desde la página Web [68](#)

llamadas, manejo avanzado [35](#)

llamadas, manejo básico [17](#)

llamadas, registros

- borrar [54](#)
- marcar desde una entrada de URL [56](#)
- visualizar y marcar [54](#)

M

Marcación abreviada [65](#)

marcación, opciones [17](#)

Marcaciones instantáneas

- configurar desde la página Web [64](#)

Meet-Me, conferencias [30](#), [32](#)

mensaje de voz, indicador [61](#)

- cambiar la configuración [68](#)

mensaje de voz, servicio [61](#)

mensajes

- escuchar [61](#)
- indicador [52](#), [61](#)

mensajes, descripción del botón [10](#)

menús, utilización [15](#)

MLPP, utilización [44](#)

modelos de timbre, cambio [68](#)

módulo de expansión 7914 del teléfono IP de Cisco Unified [75](#)

multiconferencia, llamadas

- identificar en registros de llamadas [55](#)
- visualizar detalles [55](#), [56](#)

N

navegación, descripción del botón [10](#)

No molestar [28](#)

NoMlsta [28](#)

números extensión, visualiz. [11](#)

O

Opciones de usuario, páginas Web
acceder **62**
configurar funciones y servicios **63**
suscribirse a servicios del teléfono **66**
otra llamada, utilización de captura **37**

P

PAB **56**
utilizar desde la página Web **63**
perdidas, registros de llamadas **54**
persona que llama, identificación **13**
personalización
mensajes **61**
PIN, cambio **68**
prioridad de las llamadas **44**
privacidad
líneas compartidas **39**
utilizar **41**
problemas de sonido **79**
programables, botones
descripción **9**
etiquetas **11**

Q

QRT **79**
QRT, utilización **79**

R

rápida, marcación **35**
configurar **65**
etiquetas **11, 65**
identificar botones **9**
utilizar **18**
realización de llamadas, opciones **17**
realizadas, registros de llamadas **54**
recibidas, registros de llamadas **54**
red, localización de datos de configuración **78**
rellamada **17**
respuesta a llamadas, opciones **20**

S

segura, conferencia
comprobar **31**
segura, inicio de conferencia **31**
seguras, llamadas **43**
seguridad
niveles **43**
realizar y recibir llamadas seguras **43**
verificar llamadas no seguras **43**
seguridad, advertencias **2**
servicios, descripción del botón **10**
servicios, suscripción **66**
silencio, descripción del botón **10**
silencio, utilización **23**
solución de problemas **78**
consulte también QRT **78**
sonido
consulte sonido, calidad **6**
sonido, calidad **6**

- soporte base
 - ajustar **5**
 - identificar botón **9**
- suscripciones de servicios del teléfono **66**
- susurro **12**

T

- TABSynch **65**
- TAPS, utilización **5**
- teclado
 - descripción **11**
- teclas programadas, botones
 - descripción **11**
 - etiquetas **11**
- teléfono de altavoz
 - colgar **22**
 - identificar botón **10**
 - modo **49**
 - responder llamadas **20**
- teléfono, líneas
 - botones **9**
 - descripción **11**
 - visualizar **11**
- teléfono, pantalla
 - ajustar el contraste **53**
 - cambiar el idioma **53**
 - funciones **11**
 - limpiar **14**
- teléfono, servicios
 - configurar
 - consulte también Opciones de usuario, páginas Web
- texto, introducción en el teléfono **15**

- timbre
 - indicador **11**
 - personalizar **52**
- transferencia, opciones **25**

U

- URL, marcación desde un registro de llamadas **56**
- utilización remota de líneas compartidas, icono **39**

V

- varias llamadas, manejo **24**
- volumen, descripción del botón **10**

W

- Web, servicios
 - configurar **62**
 - consulte también Opciones de usuario, páginas Web
- WebDialer **19**



Sede central en América
Cisco Systems, Inc.
170 West Tasman Drive
San José, CA 95134-1706
EE. UU.
www.cisco.com
Tel.: +1 408 526-4000
+1 800 553 NETS (6387)
(en los EE. UU.)
Fax: +1 408 527-0883

Sede central de Asia-Pacífico
Cisco Systems, Inc.
168 Robinson Road
#28-01 Capital Tower
Singapur 068912
www.cisco.com
Tel.: +65 6317 7777
Fax: +65 6317 7799

Sede central en Europa
Cisco Systems International
BV
Haarlerbergpark
Haarlerbergweg 13-19
1101 CH Amsterdam
Países Bajos
www-europe.cisco.com
Tel: +31 0 800 020 0791
Fax: +31 0 20 357 1100

Cisco dispone de más de 200 oficinas en todo el mundo. Las direcciones y los números de teléfono y fax de dichas oficinas están disponibles en el sitio Web de Cisco, en www.cisco.com/go/offices.

CCVP, the Cisco Logo, and the Cisco Square Bridge logo are trademarks of Cisco Systems, Inc.; Changing the Way We Work, Live, Play, and Learn is a service mark of Cisco Systems, Inc.; and Access Registrar, Aironet, BPX, Catalyst, CCDA, CCDP, CCIE, CCIP, CCNA, CCNP, CCSP, Cisco, the Cisco Certified Internetwork Expert logo, Cisco IOS, Cisco Press, Cisco Systems, Cisco Systems Capital, the Cisco Systems logo, Cisco Unity, Enterprise/Solver, EtherChannel, EtherFast, EtherSwitch, Fast Step, Follow Me Browsing, FormShare, GigaDrive, HomeLink, Internet Quotient, IOS, iPhone, IP/TV, iQ Expertise, the iQ logo, iQ Net Readiness Scorecard, iQuick Study, LightStream, Linksys, MeetingPlace, MGX, Networking Academy, Network Registrar, *Packet*, PIX, ProConnect, RateMUX, ScriptShare, SlideCast, SMARTnet, StackWise, The Fastest Way to Increase Your Internet Quotient, and TransPath are registered trademarks of Cisco Systems, Inc. and/or its affiliates in the United States and certain other countries.

All other trademarks mentioned in this document or Website are the property of their respective owners. The use of the word partner does not imply a partnership relationship between Cisco and any other company. (0704R)

© 2007 Cisco Systems, Inc. All rights reserved.



The Java logo is a trademark or registered trademark of Sun Microsystems, Inc. in the U.S. or other countries.